

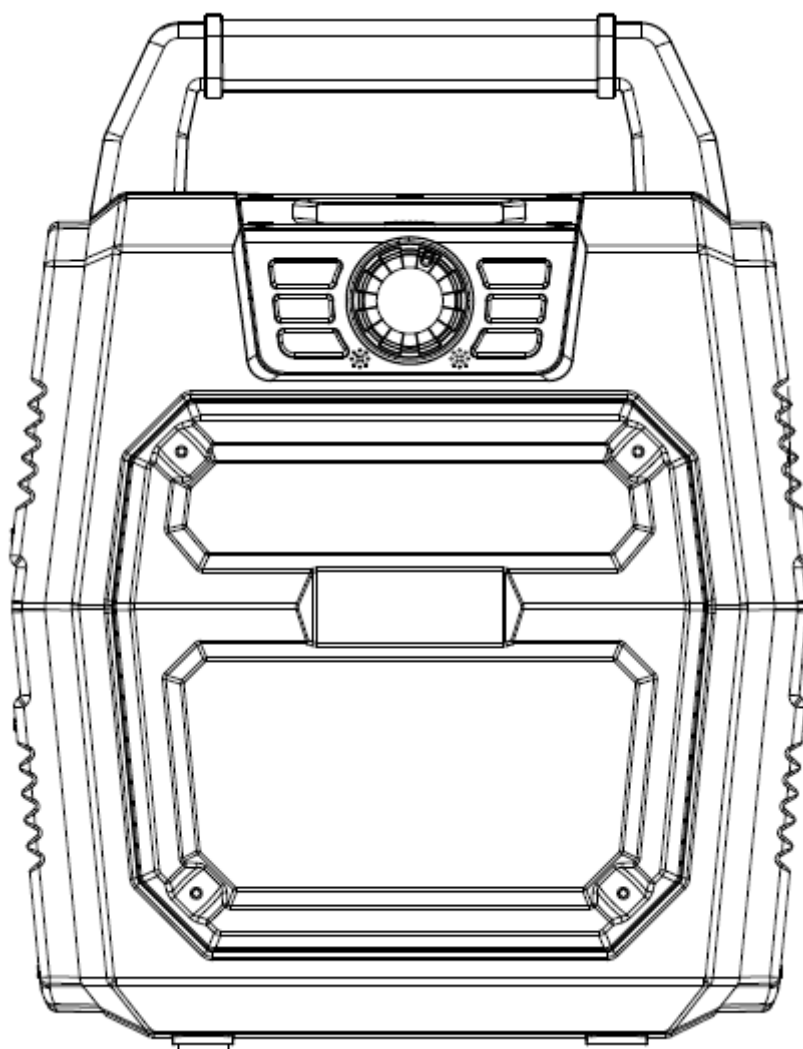

| iDance®

BLASTER 20



UŽIVATELSKÝ MANUÁL

DŮLEŽITÉ BEZPEČNOSTNÍ POKYNY

1. Přečtěte si tyto pokyny, dodržujte je pro správnou funkci. Dbejte na všechna uvedená varování.
2. Čistěte pouze suchou látkou.
3. Neblokujte ventilační otvory.
4. Neprovozujte v blízkosti zdrojů tepla, jako jsou radiátory, kamna nebo jiné přístroje (včetně zesilovačů), které vyrábějí teplo. Neprovozujte v blízkosti otevřeného ohně.
5. Chraňte napájecí šňůru před zlomením nebo sevřením, zejména v místě, kde vystupují z přístroje či zásuvky.
6. Používejte pouze příslušenství určené/doporučené výrobcem.
7. Odpojte toto zařízení ze zásuvky během bouřky, nebo pokud jej po dlouhou dobu nepoužívejte.
8. Všechny servisní zásahy svěřte odbornému servisu. Servis je zapotřebí, jestliže je přístroj poškozen jakýmkoliv způsobem, je poškozen napájecí kabel nebo zástrčka, vnikla kapalina nebo předměty, přístroj byl vystaven dešti nebo vlhkost a nefunguje normálně, nebo byl zničen.
9. Přístroj nesmí být vystaven kapající nebo stříkající kapalině a žádné předměty naplněné tekutinami, jako jsou například vázy, nesmí být na zařízení umístěny.
10. Baterie nesmí být vystavena nadměrnému teplu, například slunečnímu záření či velkým teplotám v uzavřeném automobilu v období horka apod.

Pokyny k interní baterii a hlavnímu napájení

1. Produkt obsahuje integrovanou baterii. Před použitím baterii dobijte.
2. Při připojení k síti přiloženým adaptérem se automaticky přepne na napájení adaptérem a dobije vestavěnou baterii.
3. Když adaptér přeruší napájení, zařízení se přepne na vestavěnou baterii.
4. Nabíjecí proces je indikován kontrolkou nabíjení.
5. Pokud používáte zařízení ve stálém provozu s adaptérem, nabíjecí obvod automaticky vypne nabíjecí obvod, aby nedošlo k degradování nabíjecí baterie.
6. Upozorňujeme, že baterie mají určitý životní cyklus a jsou mimo záruční rozsah výrobku. Za běžných okolností musí být vestavěná baterie nabíjena po dobu 8-10 hodin. Po delší době a počtu nabíjecích cyklů se změní kapacita akumulátoru a doba nabíjení i délka provozu se odpovídajícím způsobem změní.
7. Po delší době může dojít k situaci, kdy baterie již nemůže být nabitá a její životnost vypršela. Je třeba výměna baterie.
8. Baterii je třeba nabíjet minimálně každých šest měsíců i v případě že zařízení není používáno. Předjedete tak stárnutí a znehodnocení baterie.

Pokyny k MP3 přehrávači z USB disku / SD karet

Formátujte jednotku USB / SD kartu na souborový systém FAT-32.

Ujistěte se, že v jednotce USB / SD kartě nejsou žádné jiné soubory než mp3.

Připojte jednotku USB / SD kartu do reproduktoru.

Přehrávání MP3 souborů bude automaticky zahájeno.

Pomocí tlačítek na zadním panelu můžete procházet skladby:



Stisknutím tohoto tlačítka přehrávání / pozastavení hudby



Stiskněte pro předchozí skladbu



Stiskněte pro další skladbu

REPEAT (opakované přehrávání): stisknutím tlačítka vyberte režim opakování

Pokyny pro připojení přes BLUETOOTH AUDIO

Zapněte reproduktor a stiskněte tlačítko "MODE" pro vstup do režimu "Bluetooth".

Na vašem chytrém zařízení zapněte Bluetooth a vyhledejte zařízení "iDance Blaster20".

Připojte se ze zařízení k reproduktoru.

Spusťte přehrávání hudby na vašem zařízení, hudba bude automaticky streamována do reproduktoru.

POZNÁMKA:



Ujistěte se, že vaše zařízení smartphone / tablet je kompatibilní se zvukovým profilem Bluetooth A2DP.

Pro ovládání přehrávání můžete použít tlačítka panelu přehrávače MP3 na reproduktoru.

Pokyny pro funkci FM rádia

Zapněte reproduktor a stiskněte tlačítko "MODE" pro vstup do režimu "FM radio".

Stiskněte a držte tlačítko „ Play/pause“ pro spuštění automatického ladění stanic.

Procházejte pak nalezení rádiové stanice pomocí tlačítek „ next“ a „ previous“

Ovládací prvky a konektory

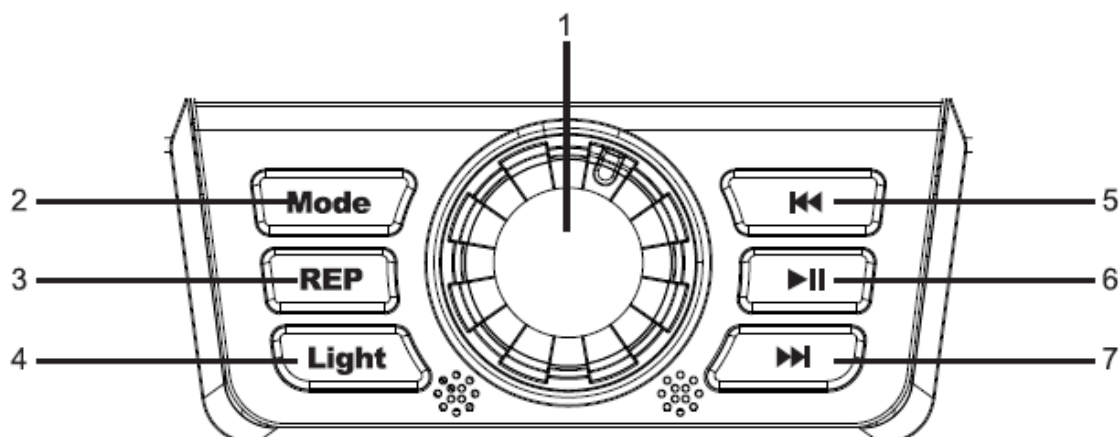

1. VOLUME: Otáčením nastavte úroveň hlasitosti.
2. MODE: Přepíná mezi různými zvukovými zdroji - vstupem LINE-IN / Bluetooth audio / MP3 přehrávačem / FM radio.
3. REPEAT: stisknutím přepnete režim opakování (jedna skladba / všechny).
4. LED efekty: spínač pro zapnutí světelného efektu.
5. PŘEDCHOZÍ: stisknutím přepnete na předchozí skladbu (v režimu přehrávání MP3 z USB / MICRO SD).
6. PLAY / PAUSE: Stiskněte pro přehrání / pozastavení hudby přehrávače MP3 z USB / MICRO SD karet.
7. NEXT: stisknutím přepnete na předchozí skladbu (v režimu přehrávání MP3 z USB / MICRO SD).

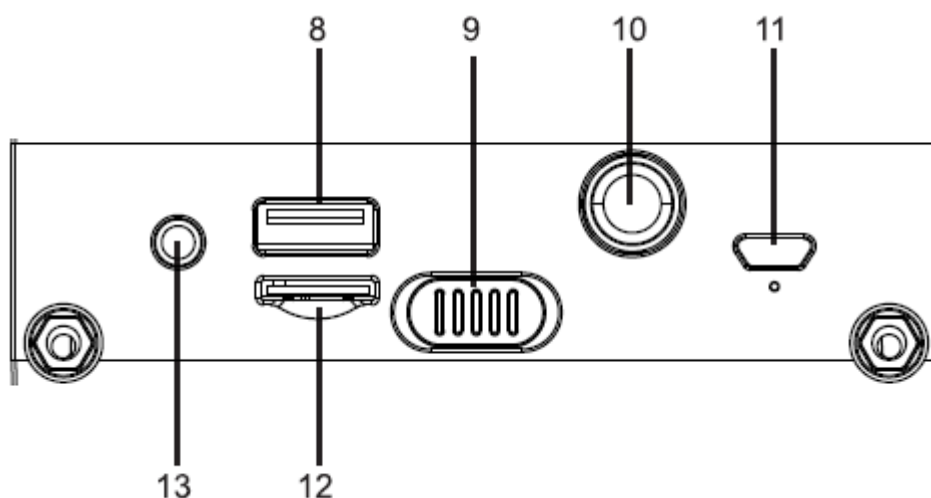

8. Port USB: Do tohoto portu vložte USB disk s nahranými MP3 soubory.
9. POWER: hlavní spínač zařízení. (Nabíjení baterie je nezávislé na stavu vypínače)
10. MIC (mikrofonní vstup): Připojte kabelový mikrofon s konektorem ¼".
11. Micro USB nabíjecí port: Vstup napájecího adaptéru, používejte USB nabíjecí adapter, schopný dodávat minimálně 5V / 1A.

12. Port micro SD karty: Do tohoto portu vložte microSD kartu s nahranými MP3 soubory.
13. AUX IN (externí audio vstup): 3,5 mm stereo vstup pro připojení externích audio zařízení. Svůj Smartphone / Tablet můžete připojit jako externí hudební zdroj pomocí 3,5 mm line-in kabelu.

První nabíjení přístroje

Nabíjejte vestavěnou baterii minimálně 4 hodiny před prvním použitím.

Připojte napájecí adaptér pro nabíjení interní Li-ion baterie.

Nabíjení

Jakmile se rozsvítí LED indikátor nízkého stavu baterie, ihned zahajte nabíjení připojením napájecího adaptéru.

Doba nabíjení se bude lišit, pokud při nabíjení interní baterie posloucháte hudbu.

Doporučujeme vypnout napájení jednotky během nabíjení.

Nabíjecí baterie musí být pro maximální výkon a delší životnost dobíjena nejméně jednou za měsíc přesto, že zařízení není používáno.

Nejčastější potíže a řešení:

<i>Závada</i>	<i>Příčina</i>	<i>Řešení</i>
Zařízení nelze zapnout	<ol style="list-style-type: none"> 1. Zařízení není zapnuto vypínačem 2. Není připojeno napájení 3. Baterie je vybitá 	<ol style="list-style-type: none"> 1. Zapněte zařízení 2. Připojte napájecí adapter 3. Nabijte baterii
Žádný zvuk	<ol style="list-style-type: none"> 1. Není připojen žádný zdroj signálu 2. Není vložen USB disk / paměťová karta 3. Hlasitost je ztlumena 	<ol style="list-style-type: none"> 1. Připojte zdroj signálu 2. Vložte disk USB či paměťovou kartu se skladbami MP3 3. Zvyšte hlasitost
Externí mikrofon je bez zvuku	<ol style="list-style-type: none"> 1. Mikrofon není připojen 2. Hlasitost mikrofonu je na minimum 	<ol style="list-style-type: none"> 1. Připojte mikrofon 2. Zvyšte hlasitost mikrofonního vstupu



iDance®