

Rollei

Rollei
DashCam 408

Uživatelský manuál Rollei DashCam 408



Bezpečnostní opatření

1. Tento výrobek by měl být instalován tak, aby nedošlo k narušení výhledu řidiče. Nesmí být instalován v zóně airbagu. V opačném případě může dojít k nehodě a zranění.
2. Udržujte výrobek mimo silné magnetické pole, které může způsobit poškození tohoto výrobku.
3. Během formátování a používání výrobku neodpojujte napájecí zdroj a neodstraňujte paměťovou kartu, jinak by mohlo dojít k poškození karty nebo k chybě výrobku.
4. Karta v tomto produktu není určena pro ukládání jiných souborů. Před prvním použitím naformátujte kartu v zařízení.
5. Aby se zabránilo úrazu elektrickým proudem, nepřipojujte ani neodpojujte napájecí zástrčku mokřými rukama.
6. Nepoužívejte tento výrobek v místech s vysokou vlhkostí nebo teplotou nad 70 ° C nebo pod -20 ° C.
7. Používejte pouze nabíječku a příslušné příslušenství kompatibilní s tímto produktem.
8. Použijte paměťovou kartu SD Class10 o kapacitě 8GB nebo vyšší.

Ovladače a prvky

1. Obrazovka
2. Zapnutí / vypnutí napájení
3. Micro USB pro nabíječku
4. Konektor pro připevnění
5. Objektiv
6. Reproduktor
7. Slot karty SD
8. Tlačítko nahoru
9. Tlačítko dolů
10. Mikrofon
11. Menu
12. Režim (mode)
13. Tlačítko OK
14. RESET
15. HDMI

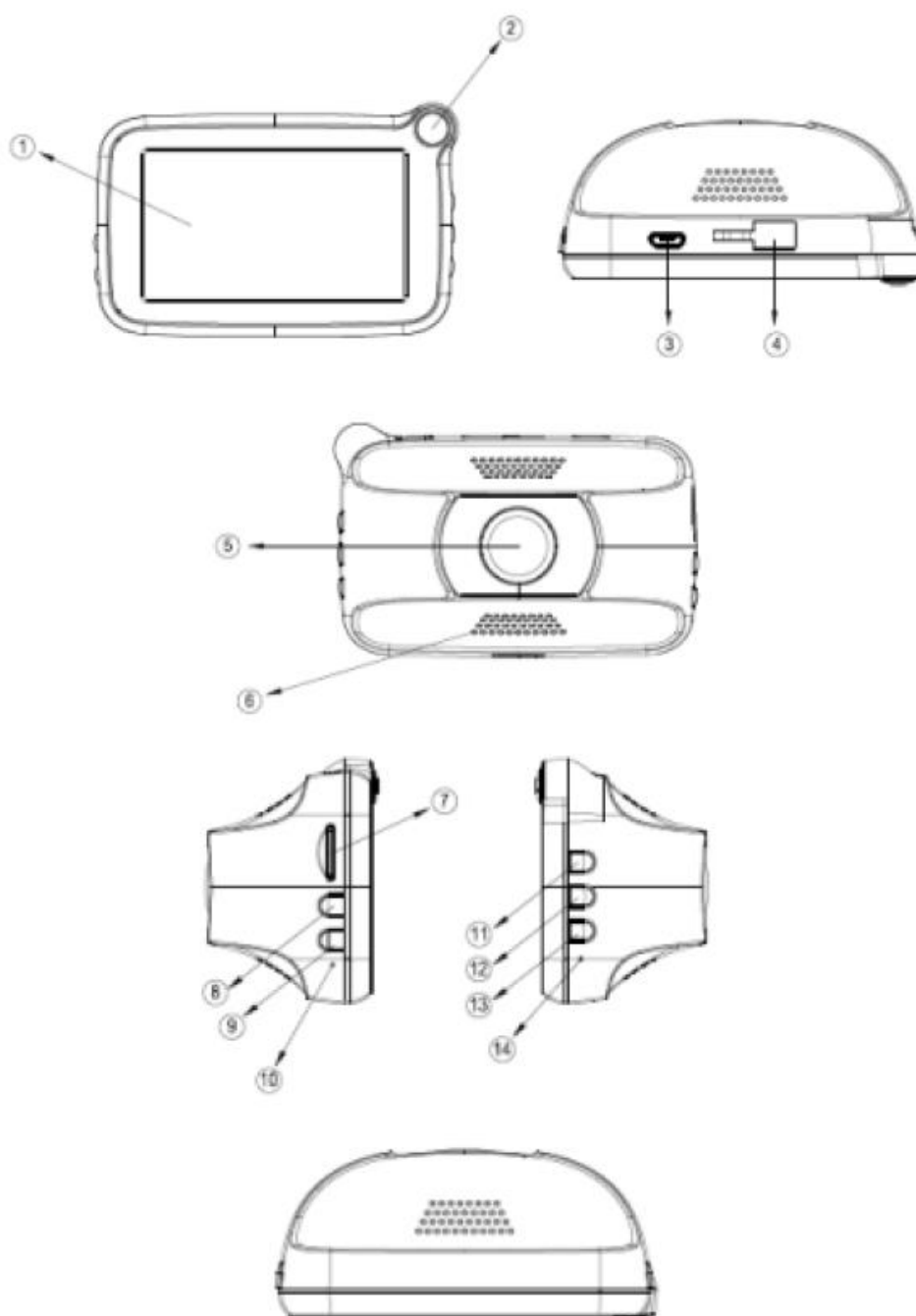

Instalace

1. Vyčistěte čelní sklo a odstraňte prach na místě, kam chcete zařízení instalovat.
2. Z přísavky držáku odstraňte ochrannou fólii. Připevněte držák pomocí přísavky na místo vedle zrcátka tak, aby byla ideálně kamera skryta za zrcátkem z pohledu řidiče a nebránila tak ve výhledu.
3. Nastavte úhel a zatlačte uzávěr přísavky, dokud nebude uzamčen.
4. Nainstalujte přístroj Dashcam-408 na držák s přísavku.
5. Připojte přístroj k napájecímu kabelu a napájecí kabel připojte do napájecí zásuvky vozu.
6. Zkontrolujte, zda je držák a přístroj správně uchycen, abyste se ujistili, že během jízdy nedojde k pohybu či pádu.

Zapnutí

1. Automatické zapnutí

- a) Po detekci zapnutí napájení při startu vozidla se kamera automaticky spustí a spustí nahrávání videa.
- b) Pokud se napájení přeruší (po vypnutí zapalování), data se automaticky uloží a kamera vypne.

2. Manuální zapnutí

- a) Krátkým stisknutím tlačítka POWER spustíte kameru, dlouhým stiskem tlačítka POWER ji vypnete.

Upozornění: Před spuštěním se prosím ujistěte, že byla vložena karta SD.

3. LED Kontrolka

- a) Spouštění kamery: Po startu vozidla svítí kontrolka, indukuje zapnutí.
- b) Video: Když zařízení zaznamenává, kontrolka bliká.

Záznam při jízdě

Prvky v rozhraní kamery:



1. Stav videa, délka záznamu
2. Stav GPS
3. Záznam se zvukem
4. Rozlišení videa
5. Stav SD karty
6. Stav baterie
7. Nouzové záznam
8. Systémový čas

System se automaticky zapíná při každém spuštění.

Nahrávání ve smyčce: Doba záznamu je 1 minuta.

POZOR: Video jsou ukládána pouze v případě nehody!

Nouzové nahrávání

A. Manuální nahrávání v nouzovém režimu: V režimu záznamu krátce stiskněte tlačítko POWER, aktuální soubor videa včetně předchozího a následujícího budou na kartě uzamčeny a chráněny proti přepsání.

Po spuštění manuálního nouzového záznamu bude před dalším ručním vyvoláním záznamu zpoždění 5 minut. To neovlivňuje normální záznam v případě nouzového nahrávání.

Z důvodů ochrany osobních údajů může být nouzové nahrávání použito pouze v případě nouze!

b. Automatický záznam v nouzovém režimu: Při nárazu vozidla a při dosažení mezní hodnoty snímače G-senzoru se přístroj přepne na nouzové nahrávání a video se uloží a uzamkne. Délka záznamu aktuální smyčky je 1 minuta a není volitelná. V případě nouzového záznamu vyvolaného G-senzorem se jedna minuta před a jedna minuta po spuštění automaticky uloží na paměťovou kartu.

Přehrávání

V nabídce režimu Video stiskněte tlačítko "MODE" pro výběr pracovního režimu. Stisknutím tlačítka OK přejděte do nabídky videoklipů uložených jako nouzové nahrávání.

Vysvětlivky v režimu přehrávání:

OK: Přehrát / Pozastavit
Last: Poslední soubor
Next: Následující soubor

Nabídka Video

OK: Krátkým stisknutím spustíte přehrávání / pozastavení; dlouze stiskněte pro vymazání aktuálního souboru
MODE: Opuštění nabídky

Nastavení

Pomocí tlačítek [▼] a [▲] procházejte mezi volbami a použijte tlačítko [●] pro vstup do položky nastavení

1. Záznam zvuku: Zapne / vypne interní mikrofon.
2. Hlasitost: Nastavte hlasitost.
3. Smazat: Stisknutím tlačítek [▼] a [▲] vyberte smazání jednotlivých souborů / odstranění všech souborů. Krátce stiskněte tlačítko [●] pro provedení. Opětovným stisknutím tlačítka [●] soubor odstraníte.
4. Tón kláves: Během procházení menu zapněte / vypněte zvuk kláves.
5. Nastavení hodin / data: Stiskněte tlačítka [▼] a [▲] pro nastavení, krátkým stisknutím tlačítka [●] Přeskočíte na další pole.
6. Formát data: Upravte formát data
7. Jazyk: Stisknutím tlačítek [▼] a [▲] vyberte jazyk a krátkým stisknutím tlačítka [●] potvrďte volbu.
8. Frekvence blikání: Upravte obnovovací frekvenci (50Hz nebo 60Hz, dle frekvence sítě).
9. Spořič obrazovky a energie: Vypne displej po uplynutí zvoleného času, nahrávání se nepřerušuje.
10. Parkovací monitor: Spustí nahrávání videa, když G-senzor detekuje náraz.
11. Detekce pohybu: Začněte nahrávat video, pokud je detekován pohyb před kamerou (i když je zařízení vypnuté).
12. Stav GPS: Zobrazuje stav signálu GPS.
13. Výběr časového pásma: Stisknutím tlačítek [▼] a [▲] vyberte příslušnou časovou zónu a stisknutím tlačítka [●] dokončete nastavení.
14. Výchozí nastavení: Resetujte systém na tovární nastavení.
15. Formát: Naformátujte vloženou SD kartu. Všechna data budou smazána!
16. Verze firmwaru: Zobrazuje verzi firmwaru.

Likvidace



Likvidace obalů: Pro likvidaci oddělte balení dle různých typů. Karton a plast musí být odděleny a umístěny do příslušného recyklačního místa.



Tento symbol na výrobku nebo na obalu znamená, že zařízení nemůže být likvidováno jako domácí odpad. Zařízení musíte odevzdat v místě zpětného odběru pro recyklaci elektrických a elektronických zařízení. Další informace o recyklaci tohoto zařízení a baterie vám poskytne místní úřad, prodejna, ve které jste zařízení zakoupili nebo nejbližší

sběrný dvůr.

Žádáme vás o dodržování principu recyklace obalů i zařízení pro minimalizaci odpadu a znečištění životního prostředí.

Varování baterie

- Nikdy nerozbíjejte ani nepropichujte baterii a zabraňte jejímu zkratování. Nevystavujte baterii vysokým teplotám. Pokud dochází k úniku nebo výboji baterie, přestaňte ji dál používat.
- Vždy nabíjejte příslušnou nabíječkou.
- Baterii uchovávejte mimo dosah dětí.
- Baterie mohou explodovat v případě požáru. Nikdy nevhazujte baterie do ohně.
- Nikdy nevyměňujte baterie sami, nechte tento úkon provést prodejce, případně servis.
- Před likvidací zařízení vyjměte baterii.
- Použité baterie zlikvidujte dodržováním místních předpisů.

Shoda

Výrobce tímto prohlašuje, že označení CE bylo použito pro Rollei DashCam-408 v souladu se základními požadavky a dalšími příslušnými ustanoveními následujících směrnic CE:

- Směrnice 2011/65 / ES
- Směrnice o elektromagnetické kompatibilitě 2014/30 / EU
- Směrnice WEEE 2012/19 / EC
- 2014/53 / EU RED-směrnice

ES prohlášení o shodě lze vyžádat na adrese uvedené na záruční kartě.

Rollei

www.Rollei.cz

www.Rollei.cz

[Facebook.com/RolleiCZ](https://www.facebook.com/RolleiCZ)

www.Rollei.de

www.Rollei.com

