

Rollei

16^{AGE}
+

Rollei **Fly60**

Kvadrooptéra | Kvadrooptéra



ANLEITUNG AUF DEUTSCH
MANUÁL V ANGLIČTINĚ

www.rollei.cz

Předmluva

Vážený zákazníku

Gratulujeme vám k nákupu vysoce kvalitního výrobku Rollei. Vybrali jste si moderní kvadrokoptéru s dobrou technickou výbavou a odpovídajícím příslušenstvím, která se mimořádně snadno ovládá. Na kvadrokoptéru máte dvouletou záruku. Pokud by se na kvadrokoptéře někdy vyskytla závada, budete potřebovat přiložený záruční list a účtenku. Ty si uschovejte na bezpečném místě spolu s kvadrokoptérou.

Poznámka: Informace o nákupu dalších náhradních dílů a příslušenství naleznete na adrese <https://www.rollei.com>.

Zamýšlené použití

- Tato kvadrokoptéra je určena pouze jako létající model. Je určena pouze pro soukromé použití a není vhodná pro komerční využití.
- Kvadrokoptéru používejte pouze způsobem popsaným v tomto návodu k obsluze. Jakékoli jiné použití je považováno za nesprávné a může mít za následek poškození majetku (nebo ztrátu dat).
- Výrobce nebo prodejce nepřebírá žádnou odpovědnost za škody způsobené nesprávným nebo chybným používáním.

Před prvním použitím

Tento návod k obsluze je součástí této kvadroptéry. Obsahuje důležité informace o uvedení do provozu a manipulaci.

Před použitím kvadroptéry si pečlivě přečtěte návod k obsluze, zejména bezpečnostní pokyny. Nedodržení těchto provozních pokynů může mít za následek ztrátu dat nebo poškození kvadroptéry. Návod k obsluze vychází z norem a předpisů platných v Evropské unii. V zahraničí dodržujte také pokyny a zákony platné v dané zemi! Návod k obsluze si uschovejte pro další použití. Pokud kvadroptéru předáváte třetím osobám, nezapomeňte k ní přiložit tento návod k obsluze.

Vysvětlení symbolů

V této příručce, na kvadroptéře nebo na obalu jsou použity následující symboly.

 Výrobky označené tímto symbolem splňují všechny příslušné předpisy Společenství Evropského hospodářského prostoru.

 Výrobky označené tímto symbolem jsou napájeny stejnosměrným proudem.

 Jednotky s tímto symbolem mají dodatečnou nebo zesílenou izolaci a odpovídají třídě ochrany II.

 Tento symbol upozorňuje na pohybující se rotory. Nesahejte do rotorů!

 Tato kvadroptéra spadá do třídy C0 otevřené kategorie pro

Komponenty/ Co je v krabici

- 1 Rollei Fly 60
- 2 Dálkové ovládání
3x baterie typu LR6 (AA)
- 4 Pytel
- 5 4x náhradní listy rotoru
(včetně šroubů)
- 6 Nabíjecí kabel Micro USB
- 7 Lithium-polymerová baterie
s kapacitou 1 200 mAh
(předinstalovaná)
- 8 Šroubovák (Torx)
- 9 Držák smartphonu
- 10 Krycí klapka
- 11 Tlačítko rychlostního režimu
(režim 3 rychlostí)
- 12 Tlačítko pro vzlet a přistání
- 13 Tlačítko pro návrat
- 14 Roll vlevo (vlevo)
- 15 Pitch trim (dopředu)
- 16 Tlačítko Flip (3D rolování)
- 17 Pravá řídicí páka
Pitch / Roll
- 18 Roll vpravo (vpravo)
- 19 Nahrávání videa*
- 20 Pitch trim (vzad)
- 21 Dálkový ovladač s tlačítkem
zapnutí/vypnutí a LED diodou
(červenou)
- 22 Tlačítko nouzového zastavení (stop)
- 23 Nahrávání fotografií*
- 24 Režim bez hlavy
- 25 Levá řídicí páka Výška /
vychýlení
- 26 Příkladka na baterie
Dálkové ovládání
- 27 Držák (držák smartphonu)

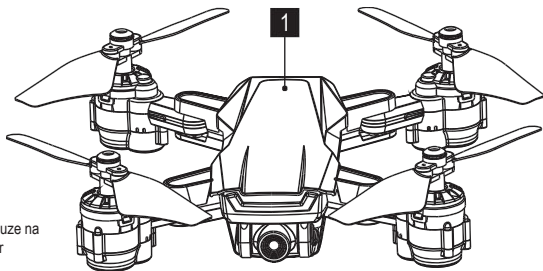

* Tato tlačítka fungují pouze na modelech kvadrokoptér s fotoaparátem.

Komponenty/ Co je v krabici

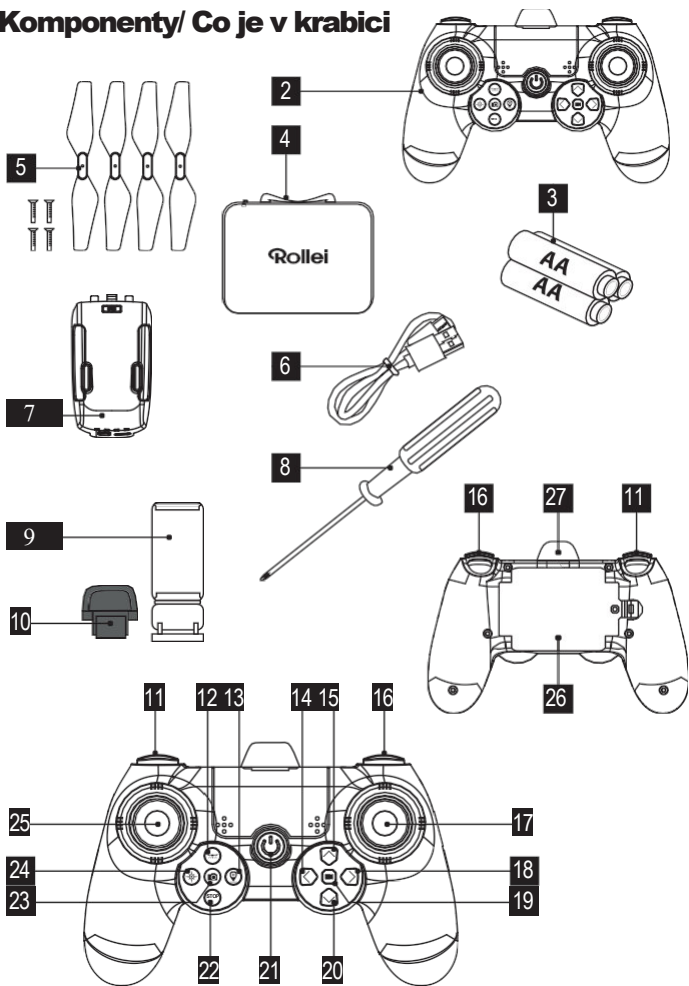

Obecné

- 28 Zadní rotory
- 29 Přední rotory
- 30 Příkladka na baterie
(s vloženou baterií)
- 31 Mikroport USB
- 32 Přepínač zapnutí / vypnutí
Kvadroptéra
- 33 přistávacích stop
- 34 Přední poziční LED diody
(modré)
- 35 Zadní poziční LED diody
(červené)
- 36 Příkladka na paměťovou
kartu
- 37 Indikátory LED nabíjení

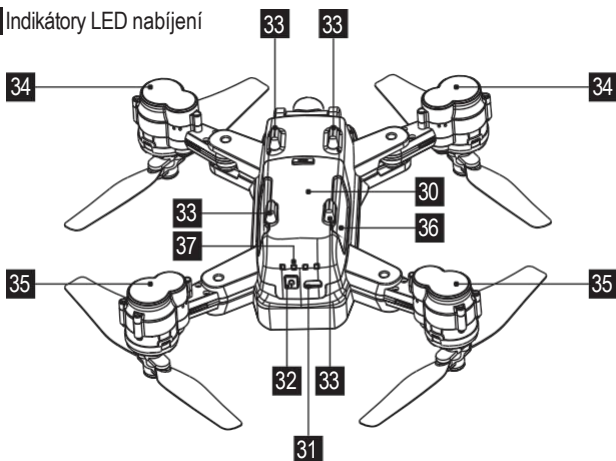
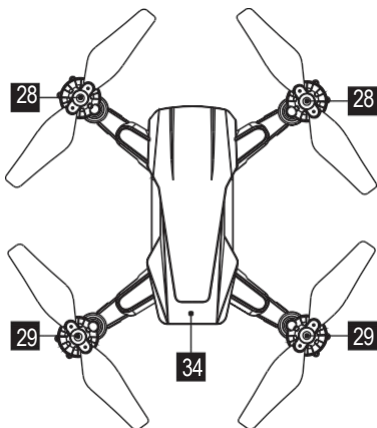

Vložte baterie do dálkového ovladače

Chcete-li vložit baterie [3] do dálkového ovladače [2], nejprve otevřete dálkový ovladač [2]. Na zadní straně dálkového ovladače je přihrádka na baterie [26]. Nyní otevřete ochranný kryt přihrádky na baterie tak, že nejprve šroubovákem odšroubujete šroub [8] a poté zatáhnete za svorku na horní straně mírně dovnitř a kryt odklopíte.

- Nejprve vyjměte všechny baterie z prostoru pro baterie [26].
- Vložte 3 plně nabité baterie [3]. Při vkládání dbejte na správnou polaritu baterií [3], která je pro každou baterii vyznačena v přihrádce na baterie [26].
- Opět uzavřete prostor pro baterie [26] ochranným krytem a pevně jej zašroubujte.

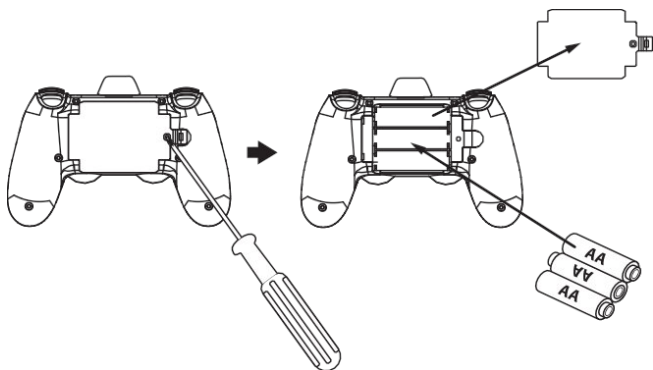

Bezpečnostní pokyny

Nebezpečí poškození!

- Opatrně otevřete obal.
- Při neopatrném otevření obalu ostrým nožem nebo jiným špičatým předmětem může dojít k poškození výrobku.

1. Zkontrolujte, zda je dodávka kompletní.
2. Vyjměte kvadrokoptéru [1] z obalu a zkontrolujte, zda zařízení nebo jeho části nejsou poškozené. Pokud ano, kvadrokoptéru [1] nepoužívejte. Obráťte se na servisní adresu výrobce uvedenou na záručním listu.

Pozor! Nebezpečí zranění!

Nebezpečí poranění očí! Dodržujte bezpečnou vzdálenost 1 až 2 metry, abyste sebe nebo ostatní chránili před zraněním.

- Abyste předešli nehodám, nikdy nelétejte s kvadrokoptérou v blízkosti lidí, zvířat nebo jiných překážek. Udržujte ruce, vlasy a volné oblečení mimo dosah rotorů. Nesahejte do rotorů!
- Před použitím zkontrolujte, zda je kvadrokoptéra zcela sestavena (viz obr. Dále v manuálu).

Pozor! Nebezpečí zranění! Pohybující se rotory!

Udržujte tělo, ruce, prsty, vlasy a volný oděv mimo dosah rotorů.

Nesahejte do rotorů!

Pozor! Nebezpečí úrazu elektrickým proudem!

Chybná elektrická instalace nebo nadměrná napětí může vést k úrazu elektrickým proudem.

Bezpečnostní pokyny

- Kvadrokoptéru nepoužívejte, pokud je viditelně poškozená nebo pokud je vadný nabíjecí kabel micro USB.
- Kvadrokoptéru připojte pouze k blízkému a snadno přístupnému zdroji energie pro nabíjení, abyste ji mohli v případě poruchy rychle odpojit od napájení.
- Pokud je nabíjecí kabel micro USB kvadrokoptéry poškozen, musí jej vyměnit výrobce nebo jeho zákaznický servis nebo podobně kvalifikovaná osoba.
- Neponořujte kvadrokoptéru, dálkové ovládání ani nabíjecí kabel micro USB do vody nebo jiných tekutin. Na kvadrokoptéru ani dálkové ovládání nepokládejte předměty naplněné tekutinou, například vázy.
- Kvadrokoptéra a dálkové ovládání by neměly být vystaveny kapající nebo stříkající vodě.
- Používejte síťový adaptér (není součástí dodávky) pouze s výstupním napětím odpovídajícím vstupnímu napětí (5,0 V \pm 1,5 A) kvadrokoptéry. Dodržujte typový štítek. V opačném případě hrozí nebezpečí požáru nebo úrazu elektrickým proudem.
- Síťový adaptér nelze používat za bouřky. Hrozí nebezpečí úrazu elektrickým proudem.

Pozor! Nebezpečí pro děti a osoby se sníženými fyzickými, smyslovými nebo duševními schopnostmi (například osoby s částečným zdravotním postižením, starší osoby se sníženými fyzickými a duševními schopnostmi) nebo s nedostatkem zkušeností a znalostí (například starší děti).

Bezpečnostní pokyny

- Tuto kvadrokoptéru mohou používat děti od 16 let a osoby se sníženými fyzickými, smyslovými nebo duševními schopnostmi nebo s nedostatkem zkušeností a znalostí, pokud jsou pod dohledem.
nebo instrukce týkající se bezpečného používání kvadrokoptéry a porozumět souvisejícím nebezpečím.
- Čištění a uživatelskou údržbu smí provádět pouze dospělé osoby.
- Tento dálkově ovládaný model není hračka. Vhodné pro osoby starší 16 let.
- Zajistěte, aby děti nevkládaly do kvadrokoptéry žádné předměty.
- Baterie uchovávejte mimo dosah dětí a domácích zvířat.
- Pokud máte podezření, že vaše dítě spolkló baterii, okamžitě vyhledejte lékařskou pomoc.

Pozor! Nebezpečí udušení!

- Držte plastové fólie a sáčky mimo dosah kojenců a malých dětí, hrozí nebezpečí udušení.
- Obsahuje malé části, které lze spolknout. Uchovávejte mimo dosah malých dětí.

Pozor! Nebezpečí zranění!

Při nesprávném sestavení kvadrokoptéry hrozí nebezpečí zranění.

- Montáž dospělými je nutná.
- Nesprávná montáž nebo demontáž součástí, které nejsou určeny k demontáži, může mít za následek nebezpečí úrazu elektrickým proudem, nadměrného tepla, pořezání nebo jiná mechanická či fyzikální nebezpečí.
- Dodaný šroubovák uchovávejte zejména mimo dosah dětí.

Bezpečnostní pokyny

- Šroubovák smí používat pouze dospělé osoby, a to pouze k výměně listů rotoru. Jiné použití dodaného šroubováku není povoleno.
- Výměnu listů rotoru smí provádět pouze dospělé osoby.
- Výměna listů rotoru musí být provedena přesně podle tohoto návodu.
- Jiné úpravy, odstraňování jiných součástí nebo instalace dalších součástí jsou u kvadrokoptéry a jejího příslušenství (zejména dálkového ovládní) zakázány.

Pozor! Nebezpečí výbuchu!

V případě nesprávné výměny baterií nebo jejich výměny za nesprávný typ. Vyměňte pouze za stejný nebo rovnocenný typ baterie.

- Dodržujte bezpečnostní pokyny, pokyny pro spotřebu a likvidaci, které poskytuje výrobce baterie.
- Vyjměte z dálkového ovladače staré nebo vybité baterie. Vyměňte všechny baterie v sadě najednou.
- Před vložením baterií očistěte kontakty baterií a kontakty v dálkovém ovladači.
- Při vkládání baterií dodržujte správnou polaritu (+/-). Nedodržení polarity může mít za následek zranění a/nebo poškození majetku.
- Nikdy se nedotýkejte baterií, které vytekly, bez odpovídající ochrany. Pokud se kyselina z baterie dostane do kontaktu s pokožkou, omyjte místo velkým množstvím vody a mýdla.
- Vyvarujte se kontaktu očí s kyselinou z baterie. Pokud se kyselina z baterie dostane do očí, vypláchněte si oči velkým množstvím vody a okamžitě vyhledejte lékaře.

Bezpečnostní pokyny

- Pokud nebudete dálkový ovladač delší dobu používat, vyjměte baterie, abyste zabránili poškození zrezivělými nebo zkorodovanými bateriemi.
- Nikdy nevhazujte baterie do ohně, nevystavujte je ohni ani jiným zdrojům tepla (např. horkým kamnům).
- Pokud kvadrokoptéru nepoužíváte, čistíte ji nebo dojde k poruše, vždy ji vypněte a dálkové ovládání. Vyjměte baterie a odpojte všechna připojení.
- Nikdy nevystavujte baterie extrémně vysokým teplotám. Mohlo by dojít k výbuchu nebo úniku hořlavé kapaliny či plynu.
- Nikdy nevystavujte baterii kvadrokoptéry extrémně nízkému tlaku vzduchu. Při úniku hořlavé kapaliny nebo plynu může dojít k výbuchu.
- V žádném případě nesmíte baterii kvadrokoptéry rozebírat, ničit, propichovat nebo zkratovat, hrozí nebezpečí výbuchu.
- Likvidace baterií: Staré nebo vybité baterie musí být řádně zlikvidovány nebo recyklovány v souladu se všemi platnými zákony. Podrobné informace získáte u místního úřadu pro nakládání s odpady.
- Před likvidací je nutné baterie nejprve vyjmout a zlikvidovat odděleně od spotřebiče.
- Nikdy se nepokoušejte dobíjet baterie, které nejsou určeny k dobíjení.
- Nikdy nepoužívejte současně různé typy baterií.
- Dobíjecí baterie lze dobíjet pouze pod dohledem dospělé osoby.
- Pokud v dálkovém ovladači používáte dobíjecí baterie a chcete je dobít, nejprve je z dálkového ovladače vyjměte.
- Nikdy nemíchejte staré a nové baterie.
- Nikdy nezkratujte kontakty baterie dálkového ovládání.
- Nikdy baterie nemačkejte ani neřežte.

Bezpečnostní pokyny

- V žádném případě baterie nerozebírejte, neničte, neděrujte ani nezkratujte, protože hrozí nebezpečí výbuchu.

Riziko poškození majetku!

Nesprávné zacházení s kvadrokoptérou může vést k jejímu poškození.

- Je důležité věnovat pozornost svému okolí, ve kterém hodláte pracovat. používat kvadrokoptéru. Najděte si velkou, otevřenou a širokou plochu bez překážek, přičemž zvláštní pozornost věnujte budovám, davům lidí, elektrickému vedení a stromům.
- Kvadrokoptéru nikdy nepoužívejte v blízkosti letišť, železnic nebo silnic. Vždy dodržujte dostatečnou vzdálenost od nebezpečných a speciálně chráněných oblastí.
- Nepoužívejte kvadrokoptéru v blízkosti rádiových stanic, vedení vysokého napětí, transformátorových skříní apod.! Tyto instalace mohou způsobit rádiové rušení.
- Kvadrokoptéru používejte pouze venku za dobrého počasí. Nepoužívejte kvadrokoptéru za deště, bouřky nebo dokonce bouřky.
- Najděte si místo pro létání, které splňuje zákonné požadavky a na kterém nejsou překážky, jako jsou stromy, domy atd.
- Nelétejte v interiéru
- Nelétejte v prostředí, kde teplota přesahuje +45 °C a je nižší než 10 °C.
- Nevystavujte kvadrokoptéru vysoké vlhkosti nebo prachu.
- Kvadrokoptéru nepouštějte ani nesrážejte z velkých výšek. To může ovlivnit letové vlastnosti a životnost kvadrokoptéry.
- Uvědomte si, že některé části kvadrokoptéry mohou být horké.
- Kvadrokoptéru a příslušenství uchovávejte mimo dosah otevřeného ohně a horkých povrchů.

Bezpečnostní pokyny

- Na kvadrokoptéru a dálkové ovládání ani do jejich blízkosti neumísťujte otevřené zdroje ohně, například zapálené svíčky.
- Nedávejte nabíjecí kabel micro USB do kontaktu s horkými částmi.
- Při čištění nikdy neponořujte kvadrokoptéru do vody a nepoužívejte k čištění parní čistič. Mohlo by dojít k poškození kvadrokoptéry.
- Kvadrokoptéru nepoužívejte, pokud jsou plastové nebo kovové části zařízení prasklé nebo deformované. Poškozené součásti vyměňujte pouze za vhodné originální náhradní díly.
- Na poškození kvadrokoptéry, kamery, dálkového ovládání nebo příslušenství způsobené vnějšími vlivy, jako jsou nárazy, pády nebo jiné, se záruka nevztahuje, a proto je zpoplatněno.
- Informujte se o právních předpisech platných pro používání zakoupené kvadrokoptéry ve vaší zemi.
- Nikdy ke kvadrokoptéře nepřipevňujte žádné příslušenství a nepřekračujte maximální povolenou vzletovou hmotnost (viz kapitola "Technické údaje" na straně 102).

Pozor!

Vněkterých zemích je pro provoz kvadrokoptéry povinné uzavřít speciální pojištění odpovědnosti vlastníka modelu. Informace o tom lze získat u sportovních modelářských asociací nebo u pojišťovny.

- Síťový adaptér není součástí dodávky.
- V případě problémů s výrobkem způsobených statickým výbojem nebo kolísáním napětí vyjměte baterii z přístroje, nechte ji jednu minutu vychladnout a poté ji znovu vložte do přístroje.

Bezpečnost letu

Pro vaši vlastní bezpečnost i bezpečnost okolních osob je důležité znát základní pravidla letu. Před letem si nezapomeňte přečíst bezpečnostní pokyny.

- Vždy létejte pouze nad otevřenými prostory.
- Létejte pouze v případě, že máte dostatečně silný signál GPS.
- Vždy udržujte vizuální kontakt s kvadrokoptérou.
- Vždy se zdržujte v nadmořské výšce pod 100 metrů.
- Vyhňte se létání nad překážkami, davem lidí, elektrickým vedením, stromy, letišti a vodními plochami nebo v jejich blízkosti.
- Nelétejte v blízkosti zdrojů silného elektromagnetického záření, jako je elektrické vedení nebo rádiové stanice, protože mohou rušit vestavěný kompas.
- Nepoužívejte kvadrokoptéru za špatných povětrnostních podmínek, jako je déšť, sněžení, mlha nebo vysoká rychlost větru. Dbejte na dodržování bezletových zón. Viz také kapitola "Větr" na straně 106.
- Nepřibližujte se k točícím se motorům a rotorům.
- Věnujte pozornost aktuální větrné situaci. S kvadrokoptérou lze létat pouze za bezvětří!

Obecné

Tato kvadrokoptéra spadá do třídy C0 otevřené kategorie pro bezpilotní letadla. Podle směrnice EU (EU) 2019/847 se provozovatelé kvadrokoptér s vestavěnou kamerou musí registrovat online.

Uveďte prosím příslušné předpisy. Registrace je zpoplatněna.



Odkaz pro registraci:



www.easa.europa.eu/drones/NAA

Číslo provozovatele UAS (e-ID), které obdrží po registraci, musí být na všech kvadrokoptérách provozovatele umístěno viditelným způsobem, např. pomocí odznaku EUdrone/quadrocopter.

U tohoto modelu můžete připevnit odznak EU na bok nebo na spodní část dronu.

Poznámka: V závislosti na způsobu použití kvadrokoptéry může být nutné mít také licenci pro malý nebo velký dron. Při používání kvadrokoptéry je vždy nutné mít u sebe všechny požadované dokumenty.

Příprava kvadroptéry

Poznámky

- Místo baterií LR6 (AA) lze použít také dobíjecí baterie stejné specifikace s kapacitou 2000 mAh nebo vyšší. Doporučujeme dobíjecí baterie NiMh s nízkým samovybitím (nejsou součástí dodávky).
- Pravidelně kontrolujte baterie. Staré nebo vybité baterie je třeba vyměnit.
- Pokud dálkový ovladač nebudete delší dobu používat, vyjměte baterie, aby nedošlo k jejich vytečení.

Montáž a demontáž držáku smartphonu

Pomocí dodané aplikace (strana 81 a další) můžete kvadroptéru ovládat současně s dálkovým ovladačem [2] a sledovat živý obraz z kamery.

K tomu je nejlepší použít dodaný držák na chytrý telefon [9]. Chcete-li jej připevnit k dálkovému ovladači, nejprve vytáhněte krytku [10] na horní straně dálkového ovladače směrem nahoru. Po sejmutí krycího víčka najdete na horní straně dálkového ovladače otvor.

Nyní vložte spodní část držáku chytrého telefonu [9] do otvoru v horní části dálkového ovladače. Ujistěte se, že držák smartphonu směřuje dopředu (viz obrázky níže).

Příprava kvadroptéry



Poté vložte smartphone do držáku tak, že zatáhnete za horní konec držáku smartphonu směrem nahoru, dokud smartphone nevložíte mezi dvě svorky držáku.

Ujistěte se, že displej smartphonu směřuje ve směru ovládacích prvků dálkového ovladače. Poté opět opatrně spusťte horní svorku držáku smartphonu, dokud nebude smartphone upnutý na místě a nebude dostatečně pevný a zajištěný.

Dálkovým ovladačem opatrně zatřeste a zkontrolujte, zda je smartphone v držáku opravdu pevně usazen.

Pokud držák smartphonu později nebudete potřebovat, sundejte jej tak, že uchopíte spodní stranu držáku smartphonu a vytáhnete ji nahoru. Poté krytku znovu zasuňte do otvoru.

Příprava kvadrokoptéry

Nabíjení kvadrokoptéry

Před použitím kvadrokoptéry [1] je třeba nabít lithium-polymerovou baterii [7]. Stejně tak je třeba baterii [7] nabít, jakmile se sníží letový výkon. plně nabijte baterii [7].

1. Vyjměte baterii [7] z přihrádky na baterie [30] na spodní straně kvadrokoptéry stisknutím tlačítka pro uvolnění baterie a vysuňte baterii [7] z přihrádky na baterie [30] ve směru šipky k zadní pozici LED diod [35].

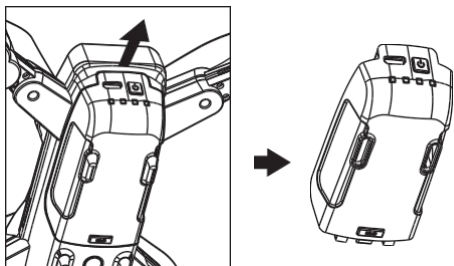

2. Nyní připojte konektor Micro USB [31] baterie [7] k nabíjecímu kabelu USB [6]. Nabíjecí kabel USB [6] můžete připojit k portu USB počítače, k powerbance nebo k běžně dostupné zástrčce USB mains a nabíjet baterii [7]. Indikátory nabíjení [37] začne blikat červeně. Když je baterie [7] plně nabitá, kontrolky nabíjení [37] svítí trvale červeně.

Příprava kvadrokoptéry

3. Odpojte baterii [7] od nabíjecího kabelu USB [6] a zasuňte baterii [7] zpět do prostoru pro baterii [30] na kvadrokoptéře. Ujistěte se, že je baterie zcela zasunutá.

Proces nabíjení trvá při zcela vybitém akumulátoru přibližně 120 minut. Doba letu s plně nabitou baterií je přibližně 9 až 10 minut.

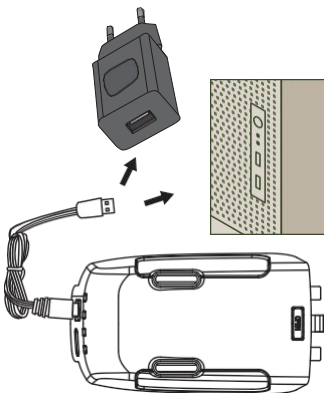

Poznámky:

- Baterii můžete také nabíjet [7], když je stále v přihrádce na baterie v dronu. Postupujte podle kroku 2 a odpojte kabel USB, jakmile se plně rozsvítí kontrolky nabíjení [37]. Při nabíjení musí být kvadrokoptéra vypnutá.
- Informace o nákupu dalších náhradních baterií naleznete na adrese www.rollei.com.

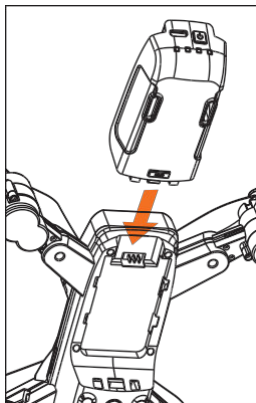

Příprava kvadrokoptéry

Nastavení fotoaparátu

Vertikální sklon trvale instalované kamery lze nastavit ručně v rozsahu 0-60°. Pomocí aplikace (strana 81 a další) můžete sledovat živý obraz kamery a nastavit tak požadovaný úhel sklonu kamery.

Rozložení létajících ramen

1. Nejprve rozložte přední letová ramena a poté zadní letová ramena. Ujistěte se, že letová ramena při rozložení mírně zapadají.
2. Rozložte všechny listy rotoru.

Poznámka:Pozor!

Před zapnutím kvadrokoptéry musí být všechna letová ramena a listy rotoru rozloženy, protože to může ovlivnit automatickou kalibraci kvadrokoptéry. Před každým letem zkontrolujte, zda není kvadrokoptéra poškozena! Poškozené listy rotoru ovlivňují letové vlastnosti a zvyšují riziko nehody nebo ztráty dronu. Nelétejte s dronem, pokud je na něm viditelné poškození!

Vložení paměťové karty

Fotografie a videa lze pořizovat pouze s vloženou paměťovou kartou*. Proto před zapnutím kvadrokoptéry [1] vložte paměťovou kartu Micro SD / SDHC* do přihrádky pro paměťovou kartu [36] kvadrokoptéry.

Příprava kvadrokoptéry

- Vložte paměťovou kartu* podle obrázku níže. Paměťovou kartu* zasuňte hluboko do přihrádky na paměťovou kartu, dokud neuslyšíte cvaknutí.
- Chcete-li paměťovou kartu vyjmout*, znovu ji krátce stiskněte a karta se trochu vysune.

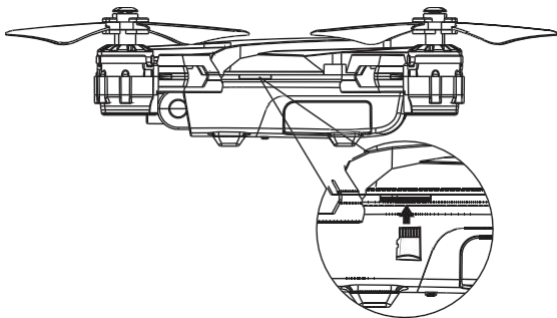

Poznámka:

- Aby nedošlo k poškození paměťové karty*, před vložením nebo vyjmutím paměťové karty* kvadrokoptéru vypněte.
- Podporovány jsou paměťové karty MicroSD / SDHC* s kapacitou až 32 GB.

Před létáním s kvadrokoptérou si nejprve přečtete informace o jejich ovládacích funkcích v této příručce a poté proveďte několik cvičení.

*není součástí dodávky

Používání kvadrokoptéry

Poznámky:

- Nelétejte za deště, větru, mlhy, v noci nebo když jsou v dosahu dronu lidé, vozidla, ptáci, zvířata nebo křehké předměty.
- Létejte pouze na místech, kde nehrozí nebezpečí zranění nebo poškození.
- Létejte pouze za stabilních povětrnostních podmínek, za dobré viditelnosti, bez rizika větru a/nebo deště.
- Kvadrokoptéru vždy spouštějte ze země, protože při každém opětovném spuštění se kvadrokoptéra automaticky recalibruje. Tento proces trvá přibližně 1 sekundu.
- Pokud se kvadrokoptéra po kolizi nebo havárii během letu vychýlí z kurzu, přistávejte s kvadrokoptérou a restartujte ji, aby se mohla vzpamatovat.
- Před každým opětovným spuštěním kvadrokoptéry zkontrolujte, zda jsou ramena rotoru zcela vysunuta a zajištěna.
- Věnujte pozornost aktuální větrné situaci. S kvadrokoptérou lze létat pouze za bezvětří!

1. Kvadrokoptéru položte na rovný povrch na zemi. Kvadrokoptéra musí být otočena ocasem k vám (zadní poloha LED diod[35]).
2. Nejprve si procvičte ovládání vznášení pomocí levé řídicí páky [25]. Poté zkuste měnit polohu kvadrokoptéry (dopředu, dozadu, do stran) pomocí pravé řídicí páky [17].
3. Nakonec si procvičte otáčení kvadrokoptéry kolem vlastní osy pomocí levé řídicí páky [25].

Po zvládnutí základních funkcí kvadrokoptéry můžete provést první řízený let.

Používání kvadrokoptéry

Pozor!

- Upozorňujeme, že dosah signálu dálkového ovládání je přibližně 40 metrů. V tomto dosahu se musíte s kvadrokoptérou pohybovat. Pokud kvadrokoptéra ztratí spojení s dálkovým ovládáním, okamžitě se automaticky přepne do režimu přistání a bude až do přistání neustále snižovat výšku.
- S kvadrokoptérou létejte pouze za bezvětří, protože ve větrném počasí nelze kvadrokoptéru ovládat a může dojít k jejímu snesení. Pokud narazíte na větrné proudy, použijte rychlostní režimy 2 nebo 3 (normální režim a pokročilý režim, viz kapitola "Nastavení rychlosti").

Zapnutí a vypnutí

1. Pro zapnutí stiskněte a podržte vypínač [32] na zadní straně baterie [7] po dobu přibližně 3 sekund. Všechny poziční LED diody [34] a [35] na kvadrokoptéře začnou rychle a nepřetržitě blikat.
2. Položte kvadrokoptéru na rovný povrch na zemi ocasem k sobě, abyste se ujistili, že je gyroskop vycentrovaný. Nyní zapněte dálkové ovládání [2] stisknutím vypínače [32] dálkového ovládání [2]. Jakmile je dálkové ovládání [2] zapnuto, kontrolka tlačítka zapnutí/vypnutí neustále červeně bliká. Kontrolky polohy [34] a [35] na kvadrokoptéře bliká nejprve rychle bliká. Když se polohové LED diody [34] rozsvítí trvale, spojení s kvadrokoptérou bylo úspěšně navázáno automaticky.

Používání kvadroptéry

- Po letu vypněte dálkový ovladač [2] stisknutím a podržením tlačítka zapnutí/vypnutí [21] dálkového ovladače [2], dokud nezhasne kontrolka zapnutí/vypnutí a neozve se zvukový signál. Poté stiskněte tlačítko zapnutí
/ Vypínač [32] na zadní straně baterie [7] kvadroptéry [1] vypněte, všechny LED diody zhasnou.

Použití dvou kvadroptér Fly 60 současně

Chcete-li ovládat dvě kvadroptéry Fly 60 současně, postupujte přesně podle následujícího postupu.

- Zapněte kvadroptéru 1 a poté zapněte dálkové ovládání 1. Počkejte, až se kvadroptéra 1 a dálkový ovladač 1 propojí. Vypněte kvadroptéru 1 a dálkový ovladač 1.
- Zapněte kvadroptéru 2 a poté zapněte dálkové ovládání 2. Počkejte, až se kvadroptéra 2 a dálkové ovládání 2 propojí.
- Zapněte dálkové ovládání 1 a poté zapněte kvadroptéru 1.

Nyní můžete používat obě kvadroptéry současně. Při létání dbejte na dostatečnou vzdálenost mezi oběma kvadroptérami, aby nedošlo ke kolizi.

Poznámka:

- Pokud dálkový ovladač nehodláte po vypnutí delší dobu používat, vyjměte baterie, aby nedošlo k jejich vytečení.

Používání kvadroptéry

Vzlet a přistání (vzlet jedním tlačítkem)

Před každým vzletem položte kvadroptéru na rovný povrch, zapněte ji a spárujte dálkové ovládání [2]. Po spárování stiskněte obě ovládací páčky [25] a [17] současně do polohy 5 hodin (vlevo) a 7 hodin (vpravo), abyste kvadroptéru překalibrovali. Kontrolky polohy [34] krátce velmi rychle blikají a následuje signální tón, který oznamuje, že kalibrace byla dokončena.

Kalibrace trvá pouze 1 až 2 sekundy. tato kalibrace je nutná zejména po delší době nepoužívání a pádech nebo kolizích. poté lze kvadroptéru opět normálně ovládat.

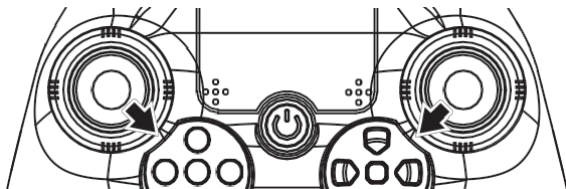

1. Stisknutím tlačítka Start/Přistání [12] spustíte rotory kvadroptéry.
2. Jednou krátce stiskněte levou řídicí páku [25] směrem nahoru, aby se kvadroptéra dostala do výšky přibližně 1,5 m, poté se v této výšce udrží.
3. Opětovným stisknutím tlačítka vzletu/přistání [12] kvadroptéra automaticky přistane. Během přistání můžete použít pravou řídicí páku. [25] určete směr tak, abyste přistáli na správném místě. Po kontaktu se zemí se rotory automaticky vypnou.

Používání kvadrokoptéry

Kontrola

Níže je uveden popis ovládání kvadrokoptéry.

- **Stoupání:** Stiskněte levou řídicí páku [25] směrem nahoru. Rotory se otáčejí rychleji a kvadrokoptéra stoupá.

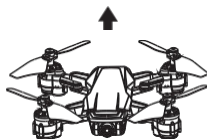
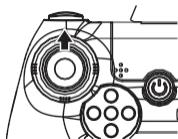

- **Sestup:** Stiskněte levou řídicí páku [25] směrem dolů. Rotory se otáčejí pomaleji a kvadrokoptéra klesá.

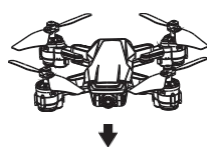
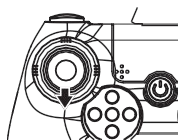

Používání kvadroptéry

- **Otočení doleva:** Stiskněte levou řídicí páku [25] doleva. Kvadroptéra se otočí doleva kolem své vlastní osy.

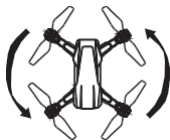
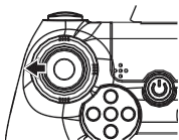

- **Otočení doprava:** Levou řídicí páku [25] posuňte doprava. Kvadroptéra se otočí doprava kolem své osy.

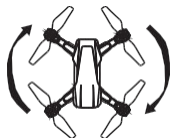
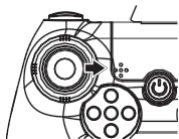

- **Let dopředu:** Stiskněte pravou řídicí páku [17] směrem nahoru. Čelo kvadroptéry se nakloní dolů a poletí dopředu.

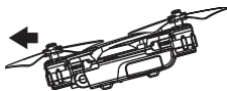
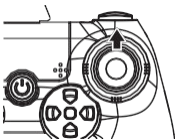

Používání kvadrokoptéry

- **Létání pozpátku:** Stiskněte pravou řídicí páku [25] směrem dolů. Ocas kvadrokoptéry se nakloní dolů a letí dozadu.

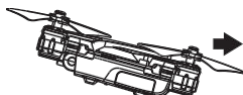
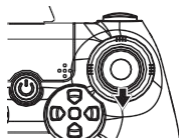

- **Let doleva:** Stiskněte pravou řídicí páku [25] doleva. Kvadrokoptéra se mírně nakloní doleva a poletí doleva.

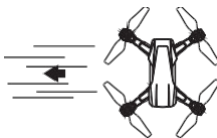
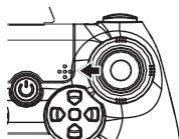

- **Let doprava:** Stiskněte pravou řídicí páku [25] doprava. Kvadrokoptéra se mírně nakloní doprava a poletí doprava.

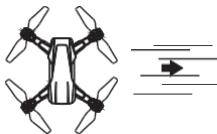
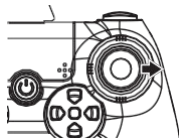

Používání kvadroptéry

Nastavení rychlosti

Můžete nastavit tři režimy rychlosti: Můžete nastavit rychlostní režim pro začátečníky, normální režim a pokročilý režim. -

Začátečník: Když je kvadroptéra zapnutý, je z výroby aktivován režim pro začátečníky.

- **Normální:** Tlačítko rychlostního režimu (3 Rychlostní režim) [11]. Dálkový ovladač vydá dva zvukové signály. Aktivuje se režim Normal.
- **Pokročilý:** Znovu stisknete tlačítko rychlostního režimu (3 Rychlostní režim) [11]. Dálkový ovladač vydá tři zvukové signály. Po opětovném stisknutí tlačítka 3 SpeedMode [11] dálkový ovladač vydá zvukový signál a vrátíte se do režimu pro začátečníky.

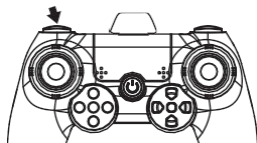

Akrobatický režim

Chcete-li s kvadroptérou za letu provádět přemety a salta, stisknete tlačítko Flip (3D Roll) [16]. Po dobu 4 sekund se ozve akustický signál. Během této doby je kvadroptéra v akrobatickém režimu.

Během doby, kdy je aktivován akrobatický režim, můžete provádět následující letové manévry. Ujistěte se, že je kolem kvadroptéry ve všech směrech dostatečný volný prostor.

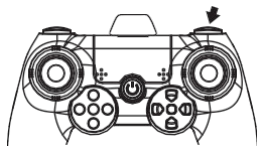

Používání kvadrokoptéry

Pozor!

Při provádění manévru v akrobatickém režimu by kvadrokoptéra měla mít výšku letu alespoň 2 metry.

- **Roll vlevo:** Stiskněte pravou řídicí páku [17] doleva. Kvadrokoptéra se přetočí doleva.

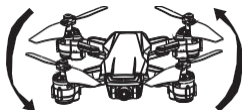
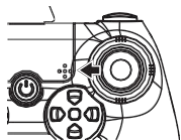

- **Roll vpravo:** Stiskněte pravou řídicí páku [17] doprava. Kvadrokoptéra provede kotoul doprava.

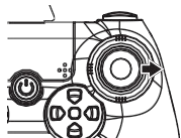

- **Přední flip:** Stiskněte pravou ovládací páčku [17] směrem nahoru. Kvadrokoptéra se převrátí dopředu (front flip).

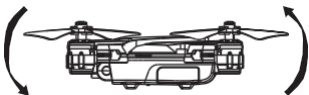
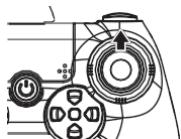

Používání kvadroptéry

Připojení dronu k aplikaci

Stáhněte si bezplatnou aplikaci "Fly Air" z obchodu Google Play nebo "Rollei Fly Air" z obchodu iOS App Store a nainstalujte ji do svého chytrého telefonu.



Nyní zapněte dron a otevřete možnosti připojení v chytrém telefonu.

Otevřete možnost Wi-Fi připojení a připojte smartphone k síti Wi-Fi dronu.

Ta se zobrazí s identifikátorem sítě "Fly 60_XXXX".

Heslo pro připojení dronu ke smartphonu je "12345678". Pro vlastní ochranu změňte heslo na úvodní obrazovce aplikace prostřednictvím nabídky "Možnosti". Pokud heslo zapomenete, můžete jej obnovit na výchozí tovární nastavení stisknutím tlačítka "Snímání fotografií" na 3 sekundy.

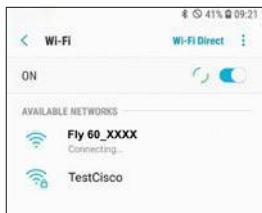

Používání kvadroptéry

Po připojení smartphonu a dronu otevřete aplikaci.

Poznámka:

- Když je dron připojen ke smartphonu, nemáte připojení k internetu.
- Upozornění: Z bezpečnostních důvodů změňte před prvním letem heslo Wi-Fi dronu prostřednictvím aplikace.

Ovládání aplikace

Na úvodní obrazovce můžete nastavit požadovaný jazyk (angličtina, němčina nebo francouzština) a vyvolat další možnosti pomocí symbolu  vlevo dole. Chcete-li změnit heslo WiFi, použijte nejprve možnost "WiFi password". Zadejte nové heslo a zadání znovu zopakujte. Nové heslo vyžaduje na nejméně 8 číslic a mělo by se skládat z velkých a malých písmen a číslic. Kliknutím na "Potvrdit" odešlete nové heslo do dronu. Nové heslo je platné ihned po přenosu. Poté musíte dron znovu připojit k Wi-Fi svého chytrého telefonu.



Používání kvadroptéry

Chcete-li ovládat nový dron, stiskněte tlačítko "Start". Otevře se režim ovládání. Zobrazí se živý obraz kamery a nad ním jsou umístěny ovládací prvky.



Ikony na obrazovce mají následující funkce:



Ukončení režimu řízení. Znovu se otevře úvodní obrazovka.



Vyfoťte se. Fotografie se automaticky uloží na paměťovou kartu, pokud je vložena. Pokud není vložena žádná paměťová karta, fotografie se uloží do smartphonu.



Spuštění/zastavení nahrávání videa. Záznamy se automaticky ukládají na paměťovou kartu, pokud je vložena. Pokud není vložena žádná paměťová karta, zobrazí se videa jsou uložena v chytrém telefonu.

















Otevřete režim přehrávání. Zde můžete otevřít a zobrazit fotografie a videa ze smartphonu. Fotografie a videa z paměťové karty je třeba nejprve stáhnout a teprve poté je lze otevřít ve smartphonu.



Změna rychlosti dronu. Zde můžete nastavit maximální rychlost dronu: 30% (začátečník), 60% (pokročilý) nebo 100% (expert).

Používání kvadroptéry

-  Ovládání pomocí gyroskopu smartphonu. To umožňuje ovládat směr letu dronu prostřednictvím gyroskopu smartphonu jeho pohybem.
-   Zobrazení / skrytí ikon na obrazovce
Pozor:Ovládací tlačítka pro foto a video [19], [23] na dálkovém ovladači [2] nefungují, pokud jsou ikony zobrazeny v aplikaci APP.
-  Zobrazení a skrytí dalších ovládacích ikon na obrazovce:
 -  Otáčení obrazu kamery
 -  Aktivujte režim VR ve smartphonu. Nyní můžete svůj let sledovat pomocí brýlí VR.
 -  Aktivujte bezhlavý režim dronu. V tomto režimu dron vždy letí ve směru, který řídíte dálkovým ovladačem.
 -  Tato ikona slouží k recalibraci gyroskopu v dronu.
-  Vzlet. Stisknutím této ikony se spustí rotory kvadroptéry a kvadroptéra vzlétne.
-  Nouzové zastavení. Po stisknutí této ikony se všechny rotory okamžitě zastaví a kvadroptéra se okamžitě zřítí.
-  Pozemek. Pokud stisknete toto tlačítko, kvadroptéra sama přistane a po přistání vypne rotory.
-  Aktivace funkce otočení o 360°. Po klepnutí na tuto ikonu ovládejte přemet pravou ovládací pákou.
-  Zobrazení po vložení paměťové karty.
-  Zobrazení, když není vložena žádná paměťová karta.

Používání kvadrokopty

Levé ovládací tlačítko určuje výšku letu a otáčení dronu kolem vlastní osy, pravé ovládací tlačítko určuje směr letu.

S posuvníky pod ovládacími tlačítky a vpravo pravým ovládacím tlačítkem můžete upravit letové vlastnosti dronu. To je nutné, pokud dron již nedokáže udržet visení v klidných podmínkách. Nechte dron viset na jednom místě a sledujte změny při pohybu posuvníků.

Všimněte si!

Ovládací tlačítka pro foto a video [19], [23] na dálkovém ovladači [2] nefungují, když je otevřena aplikace APP a jsou zobrazeny obrázky. Skryjte v aplikaci screenicony, abyste mohli používat tlačítko fotografie a fotoaparátu na dálkovém ovladači.

Emergencystop

Pokud kvadrokopty [1] narazí například na překážku, stiskněte tlačítko nouzového zastavení (Stop) [22], čímž zahájíte nouzové zastavení.

Kvadrokopty

[1] přeruší let vypnutím rotorů a následným pádem na zem.

Používání kvadroptéry

Stabilizace letové polohy

V závislosti na stavu baterie může být nutné kvadroptéru nastavit.

Nechte kvadroptéru klidně viset na jednom místě a sledujte změny při stisknutí trimovacích tlačítek [14], [15], [18], [20].

K dispozici jsou čtyři tlačítka pro úpravu polohy:

- **Pitch Trim** [15] a [20]: Kvadroptéra se bude snášet dopředu. Stiskněte tlačítko Pitch Trim (Rear) [20]. Kvadroptéra se unáší dozadu. Stiskněte tlačítko pitch trim (vpřed) [15].
- **Roll Trim** [14] a [18]: Kvadroptéra se snáší doleva. Stiskněte tlačítko Roll Trim (Right) [18]. Kvadroptéra se vychýlí doprava: Stiskněte tlačítko Roll Trim (vlevo) [14].

Návrat jedním tlačítkem

Tlačítko One-Key-ReturnButton [13] umožňuje vrátit kvadroptéru na místo dálkového ovládání. Protože kvadroptéra nemá snímač GPS, je předpokladem, že kvadroptéra je na přímé dráze letu před dálkovým ovladačem a modrá dioda LED polohy ukazuje směrem od dálkového ovladače.

Používání kvadroptéry

1. Tlačítkem One-Key-Return aktivujete funkci One-Key-Return [13].
Kvadroptéra poletí zpět směrem k dálkovému ovládní.
2. Po dosažení požadované polohy stiskněte tlačítko návratu jedním tlačítkem.
[13] nebo zatlačte pravou řídicí páku dopředu, abyste zrušili návrat jedním tlačítkem.

Headlessmode

Režim Headlessmode je takzvaný relativní režim ovládní. V tomto režimu bez ohledu na to, v jaké orientaci se kvadroptéra nachází, poletí vždy ve směru, kterým je řízena pravá řídicí páka [17]. Nezáleží na tom, zda je přední část kvadroptéry vpředu, vzadu, vlevo nebo vpravo.

Začátečníci mohou rychle dokončit některá letová cvičení v bezhlavém režimu. Pro správné ovládní kvadroptéry byste však měli dát přednost režimu Normal. Bezhlavý režim aktivujete stisknutím tlačítka Bezhlavý režim [24]. Aktivovaný režim signalizují tři rychlé akustické signály a blikání LED diod kvadroptéry. Chcete-li funkci deaktivovat, stiskněte tlačítko znovu.

Používání kvadroptéry

Pořizování fotografií a videí

Během letu můžete pořizovat fotografie a videa.

- **Pořizování fotografií:** Stisknutím tlačítka pro nahrávání fotografií [23] pořídíte fotografii. Kontrolky polohy [34], [35] na kvadroptéře jednou krátce bliknou.
- **Záznam videa:** Stisknutím tlačítka nahrávání videa [19] pořídíte videozáznam. Po dobu trvání záznamu svítí kontrolky polohy [34], [35] na kvadroptéře nepřetržitě blikají. Opětovným stisknutím tlačítka nahrávání videa nahrávání zastavíte.

Upozornění:

- Upozorňujeme, že kamera nahrává videa bez zvuku, protože by byl slyšet pouze hluk rotoru.
- Ovládací tlačítka pro foto a video [19], [23] na dálkovém ovladači [2] nefungují, když je otevřena aplikace a jsou zobrazeny ikony obrazovky. Skryjte ikony obrazovky v aplikaci, abyste mohli používat tlačítka fotografie a fotoaparátu na dálkovém ovladači.

Používání kvadroptéry

Indikátor stavu baterie

Stav nabití baterie kvadroptéry je indikován LED diodami kvadroptéry.

- **Dostatečné nabití baterie:** 4 - 2 kontrolky nabití na kvadroptéře svítí nepřetržitě červeně.
- **Baterie je vybitá:** bliká červeně pouze jedna LED dioda indikátoru nabití [37].

Přistaňte s kvadroptérou, jakmile začne blikat poslední indikátor slabé baterie. Přibližně po 1 minutě kvadroptéra automaticky přistane.

Pozor! Venku mohou povětrnostní podmínky a silný vítr výrazně ovlivnit automatické přistání, když je baterie vybitá.

Výměna listů rotoru

Chcete-li vyměnit vadný list rotoru, nejprve z bezpečnostních důvodů vyjměte baterii z kvadroptéry. Poté shora povolte šroub uprostřed vadného listu rotoru.

Vyjměte vadný list rotoru a vložte nový. Nový rotorový list znovu připevněte pomocí šroubu. Šroub dobře utáhněte, ale dávejte pozor, abyste ho neutáhli příliš.

Poznámka: Při nasazování listů rotoru na tyč dbejte na to, aby řada na horní straně distanční podložky rotoru směřovala ve směru zploštění tyče. Teprve potom je možné šroub utáhnout.

Používání kvadroptéry

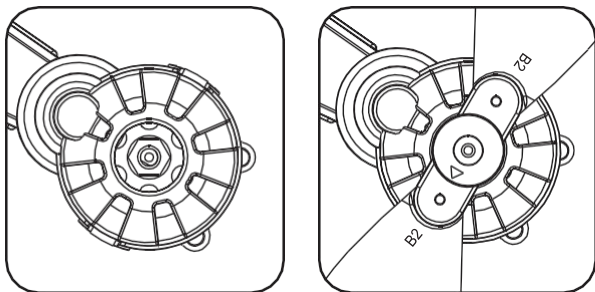

Pozor!

Lopatky motoru vpředu vlevo a vzadu vpravo jsou označeny A1/A2. Lopatky rotoru vpravo vpředu a vlevo vzadu jsou označeny B1 / B2. Součástí dodávky jsou 2 rotorové listy s označením A a 2 rotorové listy s označením B. Při výměně rotorových listů se vždy ujistěte, že lze mezi sebou vyměnit pouze rotorové listy označené stejně, přičemž A1 a A2, stejně jako B1 a B2 jsou konstrukčně shodné. Rotory označené A1 nebo A2 se smí připevnit pouze na ramena rotoru označená A a rotory označené B1 a B2 na ramena rotoru označená B.

Doprava

1. Kvadroptéru vždy přenášejte / zvedejte za tělo dronu nebo za letová ramena. Kvadroptéru nikdy nepřenášejte za rotory nebo jiné citlivé části.
2. Kvadroptéru přepravujte v originálním obalu nebo v podobném vhodném obalu.

Doprava

3. Na kvadrokoptéru nikdy nic nepokládejte.

Nikdy na kvadrokoptéru nic nepokládejte a chraňte kvadrokoptéru před riziky způsobenými šlápnutím na ni nebo usednutím na ni.

4. Chraňte kvadrokoptéru před nárazy a silnými vibracemi, zejména při přepravě ve vozidlech. Zajistěte kvadrokoptéru proti sklouznutí a pádu.

Údržba a řešení problémů

Kvadrokoptéra nereaguje

- Zkontrolujte, zda jsou baterie kvadrokoptéry a baterie dálkového ovládání dostatečně nabitě. V případě potřeby nabijte baterii kvadrokoptéry a/nebo vyměňte baterie dálkového ovládání.
- Zkontrolujte, zda je vzdálenost mezi kvadrokoptérou a dálkovým ovladačem větší než 40 metrů.

Kvadrokoptéra nereaguje správně

- Zkontrolujte, zda jsou baterie kvadrokoptéry a baterie dálkového ovládání dostatečně nabitě. V případě potřeby nabijte baterii kvadrokoptéry a/nebo vyměňte baterie dálkového ovládání.
- Zkontrolujte, zda frekvence dálkového ovládání není rušena jiným dálkovým ovladačem nebo podobným zdrojem rušení v okolí. V případě potřeby se od zdroje rušení dostatečně vzdálte.

Údržba a řešení problémů

Kvadroptéra nevykazuje dobré letové vlastnosti

- Zkontrolujte, zda výrobek není zjevně poškozen nebo znečištěn. V případě znečištění výrobek pečlivě vyčistěte (kapitola "Čištění" na straně 95). V případě poškození vyměňte listy rotoru nebo přístroj řádně zlikvidujte.
- Zkontrolujte, zda při výměně nedošlo k nesprávné montáži rotorových listů (kapitola "Výměna rotorových listů" na straně 89).

Kvadroptéra neustále létá na jednu stranu nebo nahoru / dolů

- Zkontrolujte, zda jsou baterie kvadroptéry a baterie dálkového ovládání dostatečně nabitě. V případě potřeby nabijte baterii kvadroptéry a/nebo vyměňte baterie dálkového ovládání.
- Zkontrolujte, zda je nutné kvadroptéru trimovat. Kapitola "Trimování letové polohy" na straně 86.

Kvadroptéra již nezatačí doleva a doprava

- Zkontrolujte, zda je zapnutý bezhlavý letový režim, a v případě potřeby jej deaktivujte. Kapitola "Bezhlavý letový režim" na straně 87.

Vítr

Pravidlo letu kvadroptéry říká, že rychlost větru nesmí překročit 2/3 maximální rychlosti kvadroptéry. Maximální rychlost kvadroptéry naleznete v technických údajích. Můžete používat různé webové stránky nebo aplikace třetích stran k určení rychlosti větru. Na ztrátu kvadroptéry v důsledku větru se nevztahuje záruka ani garance.

Čištění

Varování: Nebezpečí popálení!

- Kvadroptéra [1] se během provozu zahřívá!
- Před každým čištěním nechte kvadroptéru [1] zcela vychladnout.

Upozornění: Nebezpečí zkratu!

- Voda, která vnikla do krytu, může způsobit zkrat.
- Kvadroptéru [1] nikdy neponořujte do vody.
- Dbejte na to, aby se do krytu nedostala voda.

Upozornění: Nebezpečí způsobené nesprávným zacházením!

- Nesprávná manipulace s kvadroptérou [1] může vést k.
 - poškození.
- Nepoužívejte agresivní čisticí prostředky, kartáče s kovovými nebo nylonovými štětinami ani ostré předměty.
- nebo nylonové štětiny, nebo ostré či kovové čisticí předměty, jako jsou nože, tvrdé špachtle apod. Ty mohou povrch poškodit.
- Kvadroptéru [1] nikdy nevkládejte do myčky nádobí. Zničili byste ji tím.
- Nechte kvadroptéru [1] zcela vychladnout.
- Otřete kvadroptéru [1] mírně navlhčeným hadříkem. Poté nechte kvadroptéru [1] zcela vyschnout.

Vyjmutí základny

Před likvidací kvadrokoptéry je třeba vyjmout baterii [5] a zlikvidovat ji samostatně. Za tímto účelem postupujte následovně:

1. Nejprve se ujistěte, že kvadrokoptéra a dálkové ovládání jsou vypnuté, a ujistěte se, že kvadrokoptéra a dálkové ovládání zůstanou vypnuté po celou dobu vyjmutí baterie.
2. Vyjměte baterii [7] z přihrádky na baterie [30] na spodní straně kvadrokoptéry stisknutím tlačítka pro uvolnění baterie a vysuňte baterii [7] z přihrádky na baterie [31] ve směru šipky k zadní pozici LED diod [35].
3. Opatrně vyjměte baterii z kvadrokoptéry.
4. Pomocí křížového šroubováku (není součástí dodávky) odšroubujte kryt baterie a odpojte kabely od desky plošných spojů.
5. Baterii zlikvidujte podle popisu v kapitole "Likvidace".

Likvidace



Obal správně zlikvidujte. Využívejte místní možnosti sběru papíru, lepenky a lehkých obalů (platí v Evropské unii a dalších evropských zemích se systémy odděleného sběru recyklovatelných materiálů).

Likvidace



Spotřebiče označené tímto symbolem se nesmí

vyhazovat do domácího odpadu! Ze zákona jste povinni likvidovat staré spotřebiče odděleně od domovního odpadu. Informace o sběrných místech, která přijímají staré spotřebiče zdarma, získáte na obecním nebo městském úřadě.



Baterie a dobíjecí baterie nesmí být odhozeny do domácího odpadu!

Jako spotřebitelé jste ze zákona povinni likvidovat všechny baterie a akumulátory způsobem šetrným k životnímu prostředí, a to bez ohledu na to, zda obsahují škodlivé látky*. Nabíjecí baterie a akumulátory jsou proto označeny přílehlým symbolem. Další informace získáte u svého prodejce nebo na místech zpětného odběru a sběru ve vaší obci.

*označeno: Cd = kadmium, Hg = rtuť, Pb = olovo.

Prohlášení o shodě

Rollei GmbH & Co. KG tímto prohlašuje, že rádiové zařízení typu "Rollei Fly 60" je v souladu se směrnicí 2014/53/EU.

Úplné znění prohlášení o shodě EU je k dispozici na této internetové adrese:
www.rollei.com/egk/fly60.



Rollei GmbH & Co. KG, In de Tarpen 42, 22848 Norderstedt, Německo

Rollei

Rollei GmbH & Co. KG
In de Tarpen 42 22848
Norderstedt

Servis - horká linka:

+49 40 270750277

 /rollei.foto.de

 @rollei_de

Číslo položky: 35100

www. **rollei**.cz