

Rollei

16^{AGE}
+

Rollei **Fly 80**

Kvadrokoptéra



www.rollei.cz

Predslov

Vážený zákazník

Blahoželáme vám k nákupu vysokokvalitného výrobku Rollei. Vybrali ste si modernú kvadrokoptéru s dobrým technickým vybavením a vhodným príslušenstvom, ktorá sa veľmi ľahko ovláda. Na kvadrokoptéru sa vzťahuje dvojiročná záruka. Ak sa kvadrokoptéra niekedy pokazí, budete potrebovať doklad o kúpe. Uchovávajte ich na bezpečnom mieste spolu s kvadrokoptérou.

Poznámka: Informácie o kúpe ďalších náhradných dielov a príslušenstva nájdete na stránke <https://www.rollei.com>.

Zamýšľané použitie

- Táto kvadrokoptéra je určená len ako lietajúci model. Je určený len na súkromné použitie a nie je vhodný na komerčné použitie.
- Kvadrokoptéru používajte len tak, ako je popísané v tejto príručke. Akékoľvek iné použitie sa považuje za nesprávne a môže mať za následok poškodenie majetku (alebo stratu údajov).
- Výrobca alebo predajca nenesie žiadnu zodpovednosť za škody spôsobené nesprávnym alebo chybným používaním.

Všeobecné

Táto kvadrokoptéra patrí do otvorenej kategórie C0 pre bezpilotné lietadlá. Podľa smernice EÚ (EÚ) 2019/847 sa prevádzkovatelia kvadrokoptér so zabudovanou kamerou musia zaregistrovať online.

Uveďte príslušné predpisy. Registrácia je spoplatnená.



Odkaz na registráciu:



www.easa.europa.eu/drones/NAA

Číslo prevádzkovateľa UAS (e-ID) získané po registrácii musí byť viditeľne umiestnené na všetkých kvadrokoptéroch prevádzkovateľa, napr. prostredníctvom odznaku EUdrone/kvadrokoptéra.

Pri tomto modeli môžete odznak EÚ pripevniť na bočnú alebo spodnú časť dronu.

Poznámka: V závislosti od spôsobu používania kvadrokoptéry môžete potrebovať aj licenciu na malý alebo veľký dron. Pri používaní kvadrokoptéry musíte mať vždy pri sebe všetky požadované dokumenty.

Bezpečnostné pokyny

Nebezpečenstvo poškodenia!

- Opatrne otvorte balenie.
- Neopatrné otváranie obalu ostrým nožom alebo iným špicatým predmetom môže spôsobiť poškodenie výrobku.

1. Skontrolujte, či je dodávka kompletná.
2. Vyberte kvadroptéru [1] z obalu a skontrolujte, či zariadenie alebo jeho časti nie sú poškodené. Ak áno, kvadroptéru nepoužívajte [1].
Kontaktujte servisnú adresu výrobcu uvedenú na záručnom liste.

Pozor! Nebezpečenstvo zranenia!

Nebezpečenstvo poranenia očí! Dodržiavajte bezpečnú vzdialenosť 1 až 2 metre, aby ste ochránili seba alebo iné osoby pred zranením.

- Aby ste predišli nehodám, nikdy nelietajte s kvadroptérou v blízkosti ľudí, zvierat alebo iných prekážok. Udržujte ruky, vlasy a voľné oblečenie mimo dosahu rotorov. Nedotýkajte sa rotorov!
- Pred použitím kvadroptéry skontrolujte, či je úplne zostavená (pozri obrázok ďalej v príručke).

Pozor! Nebezpečenstvo zranenia! Pohyblivé rotory!

Udržujte telo, ruky, prsty, vlasy a voľný odev mimo rotorov. Nedotýkajte sa rotorov!

Pozor! Nebezpečenstvo úrazu elektrickým prúdom!

Chybná elektrická inštalácia alebo nadmerné napätie môžu viesť k úrazu elektrickým prúdom.

Bezpečnostné pokyny

- Kvadrokoptéru nepoužívajte, ak je viditeľne poškodená alebo ak je poškodený nabíjací kábel micro USB.
- Kvadrokoptéru pripájajte len k blízkemu a ľahko dostupnému zdroju napájania na nabíjanie, aby ste ju v prípade poruchy mohli rýchlo odpojiť od napájania.
- Ak je nabíjací kábel micro USB kvadrokoptéry poškodený, musí ho vymeniť výrobca alebo jeho zákaznícky servis alebo podobne kvalifikovaná osoba.
- Kvadrokoptéru, diaľkové ovládanie ani nabíjací kábel micro USB neponárajte do vody ani iných tekutín. Na kvadrokoptéru alebo diaľkové ovládanie neumiestňujte predmety naplnené tekutinou, napríklad vázy.
- Kvadrokoptéra a diaľkové ovládanie by nemali byť vystavené kvapkajúcej alebo striekajúcej vode.
- Používajte iba napájací adaptér (nie je súčasťou dodávky) s výstupným napätím zodpovedajúcim vstupnému napätiu (5,0 V 1,5 A) kvadrokoptéry. Dodržiavajte typový štítok. V opačnom prípade hrozí nebezpečenstvo požiaru alebo úrazu elektrickým prúdom.
- Sieťový adaptér nemožno používať pri búrke. Hrozí nebezpečenstvo úrazu elektrickým prúdom.

Pozor! Nebezpečenstvo pre deti a osoby so zníženými fyzickými, zmyslovými alebo duševnými schopnosťami (napr. čiastočne postihnuté osoby, staršie osoby so zníženými fyzickými a duševnými schopnosťami) alebo s nedostatkom skúseností a znalostí (napr. staršie deti).

Bezpečnostné pokyny

- Túto kvadrokoptéru môžu používať deti vo veku od 16 rokov a osoby so zníženými fyzickými, zmyslovými alebo mentálnymi schopnosťami alebo s nedostatkom skúseností a znalostí, ak sú pod dohľadom. alebo pokyny o bezpečnom používaní kvadrokoptéry a porozumieť súvisiacim nebezpečenstvám.
- Čistenie a užívateľskú údržbu môžu vykonávať len dospelé osoby.
- Tento model na diaľkové ovládanie nie je hračka. Vhodné pre osoby staršie ako 16 rokov.
- Zabezpečte, aby deti do kvadrokoptéry nekladali žiadne predmety.
- Batérie uchovávajúte mimo dosahu detí a domácich zvierat.
- Ak máte podozrenie, že vaše dieťa prehltnulo batériu, okamžite vyhľadajte lekársku pomoc.

Pozor! Nebezpečenstvo udusenía!

- Plastové fólie a vrecká uchovávajúte mimo dosahu dojčiat a malých detí, pretože hrozí riziko udusenía.
- Obsahuje malé časti, ktoré sa môžu prehltnúť. Uchovávajúte mimo dosahu malých detí.

Pozor! Nebezpečenstvo zranenia!

Ak kvadrokoptéra nie je správne zostavená, hrozí nebezpečenstvo poranenia.

- Vyžaduje sa montáž dospelými osobami.
- Nesprávna montáž alebo demontáž komponentov, ktoré nie sú určené na demontáž, môže mať za následok úraz elektrickým prúdom, nadmerné teplo, porezanie alebo iné mechanické alebo fyzické nebezpečenstvo.
- Dodaný skrutkovač uchovávajúte najmä mimo dosahu detí.

Bezpečnostné pokyny

- Skrutkovač môžu používať len dospelí a len na výmenu listov rotora. Iné použitie dodaného skrutkovača nie je povolené.
- Lopatky rotora môžu meniť len dospelí.
- Výmena listov rotora sa musí vykonať presne podľa týchto pokynov.
- Iné úpravy, odstraňovanie iných častí alebo inštalácia iných častí sú na kvadrokoptére a jej príslušenstve (najmä na diaľkovom ovládaní) zakázané.

Pozor! Nebezpečenstvo výbuchu!

V prípade nesprávnej výmeny batérie alebo výmeny za nesprávny typ.

Vymeňte iba za rovnaký alebo ekvivalentný typ batérie.

- Dodržiavajte bezpečnostné pokyny, pokyny na spotrebu a likvidáciu, ktoré poskytuje výrobca batérie.
- Z diaľkového ovládača odstráňte staré alebo vybité batérie.
Vymeňte všetky batérie v súprave naraz.
- Pred vložení batérií očistite kontakty batérií a kontakty v diaľkovom ovládači.
- Pri vkladaní batérií dodržujte správnu polaritu (+/-). Nedodržanie polarit môže mať za následok zranenie a/alebo poškodenie majetku.
- Nikdy sa nedotýkajte batérií, ktoré vytekajú bez primeranej ochrany. Ak sa kyselina z batérie dostane do kontaktu s vašou pokožkou, umyte si miesto veľkým množstvom vody a mydla.
- Vyhnite sa kontaktu očí s kyselinou z batérie. Ak sa vám kyselina z batérie dostane do očí, vypláchnite si oči veľkým množstvom vody a okamžite vyhľadajte lekársku pomoc.

Bezpečnostné pokyny

- Ak diaľkový ovládač nebudete dlhší čas používať, vyberte z neho batérie, aby ste zabránili poškodeniu zhrdzavenými alebo skorodovanými batériami.
- Batérie nikdy nevhadzujte do ohňa ani ich nevystavujte pôsobeniu ohňa alebo iných zdrojov tepla (napr. horúcich kachlí).
- Kvadroptéru a diaľkový ovládač vždy vypnite, keď ju nepoužívate, čistíte alebo keď sa vyskytne porucha. Vyberte batérie a odpojte všetky pripojenia.
- Batérie nikdy nevystavujte extrémne vysokým teplotám. Mohlo by dôjsť k výbuchu alebo úniku horľavej kvapaliny alebo plynu.
- Batériu kvadroptéry nikdy nevystavujte extrémne nízkemu tlaku vzduchu. Únik horľavej kvapaliny alebo plynu môže spôsobiť výbuch.
- Batériu kvadroptéry nikdy nerozoberajte, neničte, neprepichujte ani neskratujte, pretože hrozí nebezpečenstvo výbuchu.
- Likvidácia batérií: Staré alebo vybité batérie sa musia riadne zlikvidovať alebo recyklovať v súlade so všetkými platnými zákonmi. Podrobné informácie získate od miestneho úradu pre odpadové hospodárstvo.
- Pred likvidáciou je potrebné batérie najprv vybrať a zlikvidovať oddelene od spotrebiča.
- Nikdy sa nepokúšajte nabíjať batérie, ktoré nie sú určené na nabíjanie.
- Nikdy nepoužívajte súčasne rôzne typy batérií.
- Nabíjateľné batérie by sa mali nabíjať len pod dohľadom dospelého osoby.
- Ak v diaľkovom ovládači používate dobíjacie batérie a chcete ich dobiť, najprv ich vyberte z diaľkového ovládača.
- Nikdy nemiešajte staré a nové batérie.

- Nikdy neskratujte kontakty batérie diaľkového ovládača.
- Nikdy batérie nestláčajte ani nezmáčknite.

Bezpečnostné pokyny

- Batérie nikdy nerozoberajte, neničte, neprepichujte ani neskratujte, pretože hrozí nebezpečenstvo výbuchu.

Riziko poškodenia majetku!

Nesprávna manipulácia s kvadrokoptérou môže viesť k jej poškodeniu.

- Je dôležité venovať pozornosť prostrediu, v ktorom chcete pracovať. používať kvadrokoptéru. Nájdite si veľký, otvorený a široký priestor bez prekážok, pričom venujte osobitnú pozornosť budovám, davu ľudí, elektrickému vedeniu a stromom.
- Kvadrokoptéru nikdy nepoužívajte v blízkosti letísk, železníc alebo ciest. Vždy dodržiavajte dostatočný odstup od nebezpečných a osobitne chránených oblastí.
- Nepoužívajte kvadrokoptéru v blízkosti rádiových staníc, vedení vysokého napätia, transformátorových skríň atď. Tieto zariadenia môžu spôsobovať rádiové rušenie.
- Kvadrokoptéru používajte len vonku za dobrého počasia. Kvadrokoptéru nepoužívajte v daždi, búrke alebo dokonca počas búrky.
- Nájdite si miesto na lietanie, ktoré spĺňa zákonné požiadavky a na ktorom sa nenachádzajú prekážky, ako sú stromy, domy atď.
- Nelietajte v interiéri
- Nelietajte v prostredí, kde teplota presahuje +45 °C a je nižšia ako 10 °C.
- Nevystavujte kvadrokoptéru vysokej vlhkosti alebo prachu.
- Kvadrokoptéru nepúšťajte ani nepúšťajte z veľkých výšok. To môže ovplyvniť letové vlastnosti a životnosť kvadrokoptéry.
- Upozorňujeme, že niektoré časti kvadrokoptéry môžu byť horúce.
- Kvadrokoptéru a príslušenstvo uchovávajte mimo dosahu otvoreného ohňa a horúcich povrchov.

Bezpečnostné pokyny

- Na kvadrokoptéru a diaľkové ovládanie ani do ich blízkosti neumiestňujte zdroje otvoreného ohňa, napríklad zapálené sviečky.
- Nedávajte nabíjaci kábel micro USB do kontaktu s horúcimi časťami.
- Pri čistení nikdy neponárajte kvadrokoptéru do vody ani na jej čistenie nepoužívajte parný čistič. Mohlo by dôjsť k poškodeniu kvadrokoptéry.
- Kvadrokoptéru nepoužívajte, ak sú plastové alebo kovové časti zariadenia prasknuté alebo deformované. Poškodené diely vymieňajte len za vhodné originálne náhradné diely.
- Na poškodenie kvadrokoptéry, kamery, diaľkového ovládania alebo príslušenstva spôsobené vonkajšími faktormi, ako sú nárazy, pády alebo iné, sa záruka nevzťahuje, a preto je spolpatnené.
- Skontrolujte zákony platné pre používanie zakúpenej kvadrokoptéry vo vašej krajine.
- Ku kvadrokoptére nikdy nepripájajte žiadne príslušenstvo a neprekračujte maximálnu povolenú vzletovú hmotnosť (pozri "Technické údaje" na strane 102).

Pozor!

V niektorých krajinách je na prevádzkovanie kvadrokoptéry povinné uzatvoriť špeciálne poistenie zodpovednosti vlastníka modelu. Informácie o tom môžete získať od športových modelových združení alebo od poisťovne.

- Napájací adaptér nie je súčasťou balenia.
- V prípade problémov s výrobkom spôsobených statickým výbojom alebo kolísaním napätia vyberte batériu z jednotky, nechajte ju jednu minútu vychladnúť a potom ju znovu vložte do jednotky.

Bezpečnosť letu

V záujme vlastnej bezpečnosti a bezpečnosti ostatných je dôležité poznať základné pravidlá lietania. Pred letom si určite prečítajte bezpečnostné pokyny.

- Vždy lietajte len nad otvorenými plochami.
- Lietajte, len ak máte dostatočne silný signál GPS.
- Vždy udržiavajte vizuálny kontakt s kvadrokoptérou.
- Vždy sa zdržiavajte v nadmorskej výške pod 100 metrov.
- Vyhnite sa letu nad prekážkami, davmi ľudí, elektrickým vedením, stromami, letiskami a vodnými plochami alebo v ich blízkosti.
- Nelietajte v blízkosti zdrojov silného elektromagnetického žiarenia, ako sú elektrické vedenia alebo rádiové stanice, pretože môžu rušiť zabudovaný kompas.
- Kvadrokoptéru nepoužívajte v zlých poveternostných podmienkach, ako je dážď, sneh, hmla alebo vysoká rýchlosť vetra. Dbajte na dodržiavanie zón so zákazom lietania. Pozri tiež časť "Vietor" na strane 106.
- Nepribližujte sa k rotujúcim motorom a rotorom.
- Venujte pozornosť aktuálnej veternej situácii. Kvadrokoptéra môže lietať len za bezvetria!

Pred prvým použitím

Táto príručka je súčasťou tejto kvadrokopty. Obsahuje dôležité informácie o uvedení do prevádzky a manipulácii.

Pred použitím kvadrokopty si pozorne prečítajte návod na použitie, najmä bezpečnostné pokyny. Nedodržanie týchto prevádzkových pokynov môže mať za následok stratu údajov alebo poškodenie kvadrokopty. Návod na obsluhu vychádza z noriem a predpisov platných v Európskej únii. Aj v zahraničí dodržiavajte pokyny a zákony platné vo vašej krajine! Návod na obsluhu si uschovajte pre budúce použitie. Ak kvadrokoptu odovzdáte tretím stranám, nezabudnite k nej priložiť túto príručku.

Vysvetlenie symbolov

V tejto príručke, na kvadrokopty alebo na obale sa používajú nasledujúce symboly.

 Výrobky s týmto symbolom spĺňajú všetky príslušné predpisy Európskeho hospodárskeho priestoru.

 Produkty označené týmto symbolom sú napájané jednosmerným prúdom.

 Jednotky s týmto symbolom majú dodatočnú alebo zosilnenú izoláciu a zodpovedajú triede ochrany II.

 Tento symbol označuje pohyblivé rotory. Nedotýkajte sa rotorov!

 Táto kvadrokopta patrí do otvorenej kategórie C0 pre

Komponenty/ Čo je v krabici

- 1 Rollei Fly 80
- 2 Diaľkové ovládanie
3x batérie LR6 (AA)
- 4 Vrečko
- 5 4x náhradné listy rotora
(vrátane skrutiek)
- 6 Nabijací kábel Micro USB
- 7 Litium-polymérová batéria
1 200 mAh (predinštalovaná)
- 8 Skrutkovač (Torx)
- 9 Držiak smartfónu
- 10 Krycia klapka
- 11 Tlačidlo rýchlostného režimu
(3 rýchlostné režimy)
- 12 Tlačidlo vzletu a pristátia
- 13 Tlačidlo Návrat
- 14 Rolovanie vľavo (vľavo)
- 15 Výškové nastavenie (dopredu)
- 16 Tlačidlo Flip (3D posúvanie)
- 17 Pravá páka
ovládania
výšky/náklonu
- 18 Roll right (vpravo)
- 19 Nahrávanie videa*
- 20 Výškové nastavenie (dozadu)
- 21 Diaľkové ovládanie s
tlačidlom zapnutia/vypnutia a
LED diódou (červená)
- 22 Tlačidlo núdzového zastavenia
(stop)
- 23 Nahrávanie fotografií*
- 24 Režim bez hlavy
- 25 Ľavá ovládacia páka
Výška/náklon
- 26 Priehradka na batérie
- 27 Diaľkové ovládanie
Držiak (držiak smartfónu)

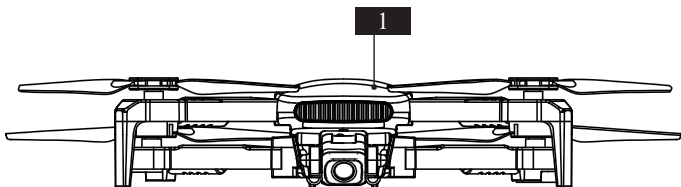

* Tieto tlačidlá fungujú len na modeloch kvadroptér s fotoaparátom.

Komponenty/ Čo je v krabici

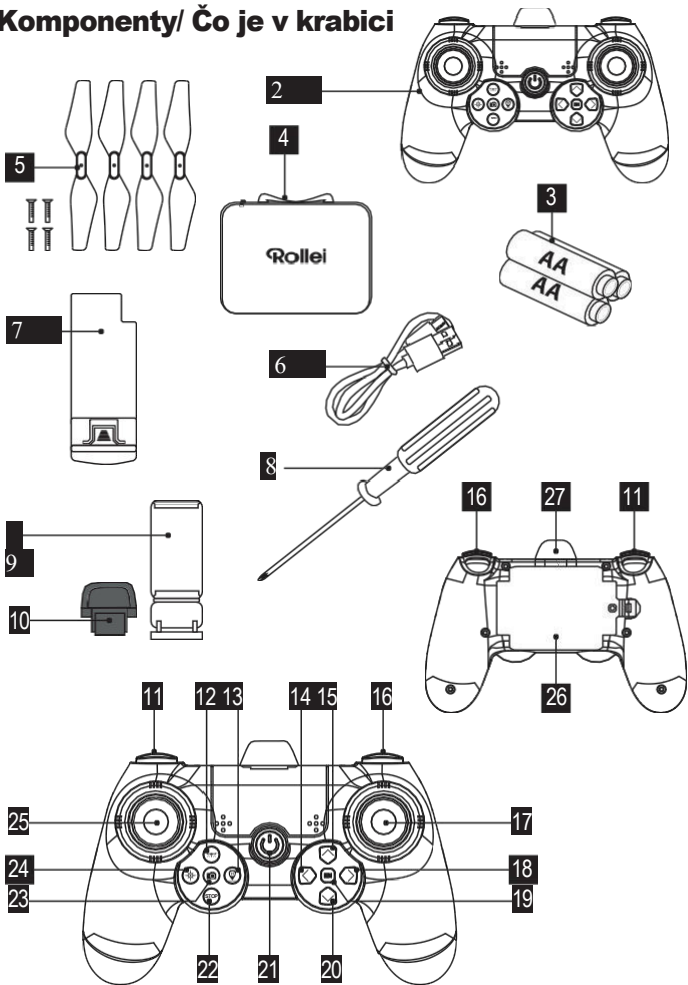

Komponenty/ Čo je v krabici

- 28** Zadné rotory
- 29** Predné rotory
- 30** Priehradka na batérie (s vložená batéria)
- 31** Port Micro USB
- 32** Prepínač zapnuté / vypnuté
- 33** Kvadrokoptéra
- 34** Pristávacie nohy
- 35** Predné polohové LED diódy (modré)
- 36** Zadné polohové LED diódy (červené)
- 37** Zásuvka na pamäťovú kartu
- 38** Indikátory nabíjania LED

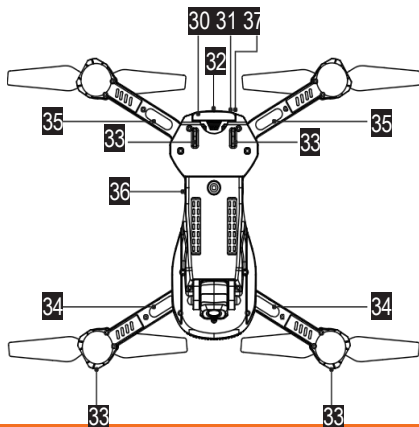
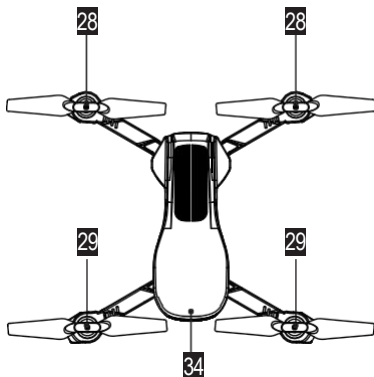

Príprava kvadroptéry

Vložte batérie do diaľkového ovládača

Ak chcete do diaľkového ovládača [2] vložiť batérie [3], najprv otvorte diaľkový ovládač [2]. Na zadnej strane diaľkového ovládača sa nachádza priehradka na batérie [26]. Teraz otvorte ochranný kryt priestoru pre batérie tak, že najprv skrutkovačom odskrutkujete skrutku [8] a potom zatiahnutím za sponu na hornej strane mierne dovnútra otvoríte kryt.

- Najprv vyberte všetky batérie z priestoru pre batérie [26].
- Vložte 3 plne nabité batérie [3]. Pri vkladaní dbajte na správnu polaritu batérií [3], ktorá je vyznačená pre každú batériu v priehradke na batérie [26].
- Priestor na batérie [26] opäť zatvorte ochranným krytom a pevne ho zaskrutkujte.

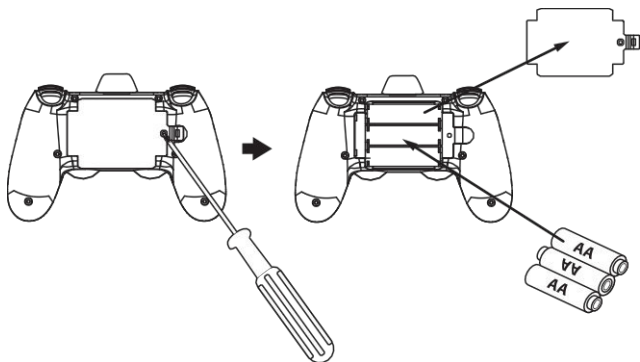

Príprava kvadroptéry

Poznámky

- Namiesto batérií LR6 (AA) možno použiť aj nabíjateľné batérie rovnakej špecifikácie s kapacitou 2000 mAh alebo vyššou. Odporúčajú sa nabíjacie batérie NiMh s nízkym samovybíjaním (nie sú súčasťou balenia).
- Pravidelne kontrolujte batérie. Staré alebo vybité batérie by sa mali vymeniť.
- Ak diaľkový ovládač nebudete dlhší čas používať, vyberte batérie, aby ste zabránili ich vybitiu.

Montáž a demontáž držiaka smartfónu

Pomocou dodanej aplikácie (strana 81 a viac) môžete kvadroptéru ovládať súčasne pomocou diaľkového ovládača [2] a sledovať živý prenos z kamery.

Na tento účel je najlepšie použiť dodaný držiak na smartfón [9]. Ak ho chcete pripojiť k diaľkovému ovládaču, najprv vytiahnite kryt [10] na hornej strane diaľkového ovládača smerom nahor. Po odstránení krytu nájdete na hornej strane diaľkového ovládača otvor.

Teraz vložte spodnú časť držiaka smartfónu [9] do otvoru v hornej časti diaľkového ovládania. Uistite sa, že držiak smartfónu smeruje dopredu (pozri obrázok nižšie).

Príprava kvadroptéry



Potom vložte smartfón do držiaka potiahnutím hornej časti držiaka smerom nahor, kým sa smartfón nevloží medzi dve svorky držiaka.

Uistite sa, že displej smartfónu je otočený v smere ovládacích prvkov diaľkového ovládania. Potom opäť jemne spustíte hornú svorku držiaka smartfónu, kým smartfón nie je dostatočne pevne a bezpečne uchytený.

Jemne zatraste diaľkovým ovládačom, aby ste sa uistili, že je smartfón pevne usadený v držiaku.

Ak držiak smartfónu neskôr nebudete potrebovať, odstráňte ho tak, že uchopíte spodnú časť držiaka smartfónu a vytiahnete ho nahor. Potom zasuňte kryt späť do otvoru.

Príprava kvadrokopty

Nabíjanie kvadrokopty

Pred použitím kvadrokopty [1] je potrebné nabiť lítium-polymérovú batériu [7]. Podobne by sa mala batéria [7] nabiť hneď, ako sa zníži letový výkon. úplne nabiť batériu [7].

1. Vyberte batériu [7] z priehradky na batériu [30] na spodnej strane kvadrokopty stlačením tlačidla na uvoľnenie batérie a batériu vysuňte.
[7] z priestoru pre batérie [30] v smere šípky do zadnej polohy LED diód [35].
2. Teraz pripojte konektor Micro USB [31] batérie [7] k nabíjacímu káblu USB [6]. Nabíjací kábel USB [6] môžete pripojiť k portu USB na počítači, k powerbanke alebo k bežne dostupnej zástrčke USB a nabíjať batériu [7]. [37] bude blikať na červeno. Keď je batéria [7] úplne nabitá. [37] svieti nepretržite na červeno.
3. Odpojte batériu [7] od nabíjacieho kábla USB [6] a vložte batériu [7] späť do priestoru pre batériu [30] na kvadrokopte. Skontrolujte, či je batéria úplne vložená.

Proces nabíjania trvá pri úplne vybitej batérii približne 120 minút. Čas letu s plne nabitou batériou je približne 9 až 10 minút.

Poznámky:

- Batériu [7] môžete nabíjať, keď je ešte v batérovom priestore dronu. Postupujte podľa kroku 2 a odpojte kábel USB, keď sa kontrolky nabíjania [37] úplne rozsvietia. Kvadrokopta musí byť počas nabíjania vypnutá.
- Informácie o kúpe ďalších náhradných batérií nájdete na stránke <https://www.rollei.com>.

Príprava kvadroptéry

Nastavenia fotoaparátu

Pevnú kameru možno manuálne nastaviť v rozsahu vertikálneho sklonu 0 - 60°. Pomocou dodanej aplikácie (strana 81 a nasledujúce) môžete okrem iného sledovať živý obraz kamery a nastaviť požadovaný uhol sklonu.

Rozloženie lietajúcich ramien

1. Najprv nasadíte predné letové ramená a potom zadné letové ramená. Uistite sa, že letové ramená sú po rozložení mierne zarovnané.
2. Rozložte všetky listy rotora.

Pozor!

Pred zapnutím kvadroptéry musia byť všetky letové ramená a listy rotora rozložené, pretože to môže ovplyvniť automatickú kalibráciu kvadroptéry.

Pred každým letom skontrolujte, či nie je kvadroptéra poškodená!

Poškodené listy rotora ovplyvňujú letové vlastnosti a zvyšujú riziko nehody alebo straty dronu. Ak je dron viditeľne poškodený, nelietajte s ním!

Príprava kvadrokopty

Vloženie pamäťovej karty

Fotografie a videá možno snímať len s vloženou pamäťovou kartou. Preto pred zapnutím kvadrokopty [1] vložte pamäťovú kartu Micro SD/SDHC* do priehradky na pamäťovú kartu [36] kvadrokopty.

- Vložte pamäťovú kartu* podľa nasledujúceho obrázka. Vložte pamäťovú kartu* hlboko do zásuvky na pamäťovú kartu, kým nebudete počuť cvaknutie.
- Ak chcete vybrať pamäťovú kartu*, znova ju krátko stlačte; karta sa potom trochu vysunie.

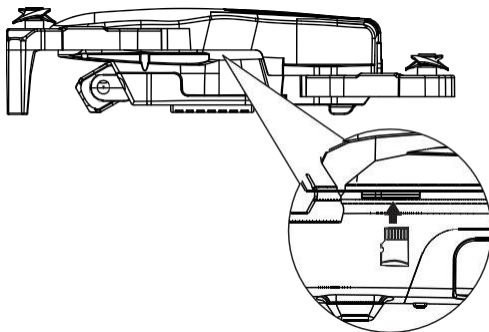

Poznámka:

- Aby ste predišli poškodeniu pamäťovej karty*, pred vložením alebo vybratím pamäťovej karty* vypnite kvadrokopty.
- Podporované sú pamäťové karty MicroSD/SDHC* do veľkosti 32 GB.

*nie je súčasťou balenia

Príprava kvadroptéry

Pred letom s kvadroptérou si najprv prečítajte informácie o jej ovládaní v tejto príručke a potom vykonajte niekoľko cvičení.

Poznámky:

- Nelietajte v daždi, vetre, hmle, v noci alebo keď sú v dosahu dronu ľudia, vozidlá, vtáky, zvieratá alebo krehké predmety.
 - Lietajte len na miestach, kde nehrozí nebezpečenstvo zranenia alebo poškodenia.
 - Lietajte len za stabilného počasia, pri dobrej viditeľnosti a bez rizika vetra a/alebo dažďa.
 - Kvadroptéru vždy spúšťajte zo zeme, pretože kvadroptéra sa automaticky rekalibruje pri každom opätovnom spustení. Tento proces trvá približne 1 sekundu.
 - Ak sa kvadroptéra po kolízii alebo havárii počas letu vychýli z kurzu, pristane s kvadroptérou a reštartuje ju, aby sa mohla zotaviť.
 - Pred ďalším spustením kvadroptéry skontrolujte, či sú ramená rotora úplne vysunuté a zaistené.
 - Venujte pozornosť aktuálnej veternej situácii. Kvadroptéra môže lietať len za bezvetria!
1. Umiestnite kvadroptéru na rovný povrch na zemi. Kvadroptéra musí byť otočená smerom k vám (zadná poloha LED[35]).
 2. Najprv si precvičte ovládanie vznášania pomocou ľavej riadiacej páky [25]. Potom skúste zmeniť polohu kvadroptéry (dopredu, dozadu, do strany) pomocou pravej riadiacej páčky [17].

Príprava kvadroptéry

3. Nakoniec si precvičte otáčanie kvadroptéry okolo vlastnej osi pomocou ľavej riadiacej páky [25].

Po zvládnutí základných funkcií kvadroptéry môžete uskutočniť svoj prvý riadený let.

Pozor!

- Upozorňujeme, že dosah signálu diaľkového ovládania je približne 40 metrov. Kvadroptéra sa musí pohybovať v tomto rozsahu. Ak kvadroptéra stratí kontakt s diaľkovým ovládačom, okamžite sa automaticky prepne do režimu pristátia a až do pristátia bude neustále znižovať výšku.
- S kvadroptérou lietajte len za bezvetria, pretože vo veternom počasí sa kvadroptéra nedá ovládať a môže spadnúť. Ak sa stretnete s veternými prúdmi, použite režimy rýchlosti 2 alebo 3 (normálny režim a pokročilý režim, pozri časť "Nastavenie rýchlosti").

Príprava kvadroptéry

Zapínanie a vypínanie

1. Ak chcete kvadroptéru zapnúť, stlačte a podržte vypínač [32] na zadnej strane batérie [7] približne 3 sekundy. Všetky pozičné LED diódy [34] a [35] na kvadroptére začnú rýchlo a nepretržite blikať.
2. Kvadroptéru položte na rovný povrch na zemi chvostom k sebe, aby ste sa uistili, že je gyroskop vycentrovaný. Teraz zapnite diaľkové ovládanie [2] stlačením spínača diaľkového ovládania [32] [2]. Keď je diaľkový ovládač [2] zapnutý, kontrolka tlačidla zapnutia/vypnutia nepretržite bliká na červeno. Pozičné svetlá [34] a [35] na kvadroptére bliká [35]. Najprv rýchlo bliká. Keď sa polohové LED [34] trvalo rozsvietia, spojenie s kvadroptérou bolo úspešne nadviazané automaticky.
3. Po lete vypnite diaľkový ovládač [2] stlačením a podržaním tlačidla zapnutia/vypnutia [21] diaľkového ovládača [2], kým nezhasne kontrolka zapnutia/vypnutia a nezaznie zvukový signál. Potom stlačte tlačidlo napájania [2].
/ Vypnite vypínač [32] na zadnej strane batérie kvadroptéry [7] [1], všetky LED diódy zhasnú.

Príprava kvadrokoptéry

Používanie dvoch kvadrokoptér Fly 80 súčasne

Ak chcete prevádzkovať dve kvadrokoptéry Fly 80 súčasne, postupujte presne podľa nasledujúceho postupu.

1. Zapnite kvadrokoptéru 1 a potom zapnite diaľkové ovládanie 1. Počkajte, kým sa kvadrokoptéra 1 a diaľkové ovládanie 1 spoja. Vypnite kvadrokoptéru 1 a diaľkové ovládanie 1.
2. Zapnite kvadrokoptéru 2 a potom zapnite diaľkové ovládanie 2. Počkajte, kým sa kvadrokoptéra 2 a diaľkové ovládanie 2 spoja.
3. Zapnite diaľkové ovládanie 1 a potom zapnite kvadrokoptéru 1.

Teraz môžete používať obe kvadrokoptéry súčasne. Pri lete dbajte na dostatočnú vzdialenosť medzi oboma kvadrokoptérmi, aby nedošlo ku kolízii.

Poznámka:

- Ak nemáte v úmysle diaľkový ovládač používať dlhší čas po jeho vypnutí, vyberte batérie, aby ste zabránili ich vybitiu.

Používanie kvadroptéry

Vzlet a pristátie (vzlet jedným tlačidlom)

Pred každým vzletom umiestnite kvadroptéru na rovný povrch, zapnite ju a spárujte diaľkové ovládanie [2]. Po spárovaní stlačte obe ovládacie páčky [25] a [17] súčasne do polohy na 5 hodín (vľavo) a 7 hodín (vpravo), aby ste kvadroptéru recalibrovali. Kontrolky polohy [34] krátko veľmi rýchlo blikajú, po čom nasleduje pípnutie, ktoré signalizuje, že kalibrácia bola dokončená. Kalibrácia trvá len 1 až 2 sekundy. Táto kalibrácia je potrebná najmä po dlhších obdobiach nepoužívania a po haváriách alebo kolíziách.

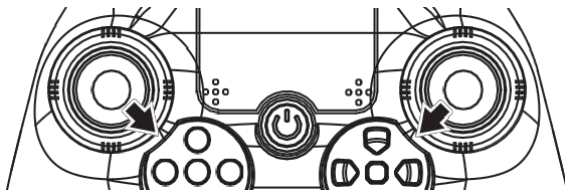

1. Stlačením tlačidla Štart/Pristátie [12] spustíte rotory kvadroptéry.
2. Jedenkrát krátko stlačte ľavú radiacu páku [25] smerom nahor, aby sa kvadroptéra dostala do výšky približne 1,5 m, a potom túto výšku udržujte.
3. Opätovným stlačením tlačidla vzletu/pristátia [12] kvadroptéra automaticky pristane. Počas pristávania môžete používať pravú radiacu páku.

[25] určte smer tak, aby ste pristáli na správnom mieste. Po kontakte so zemou sa rotory automaticky vypnú.

Používanie kvadroptéry

Nižšie je uvedený opis ovládacích prvkov kvadroptéry.

- **Vzlet:** zatlačte ľavú ovládaciu páku [25] smerom nahor. Rotory sa otáčajú rýchlejšie a kvadroptéra stúpa.

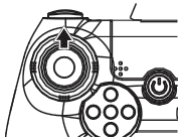

- **Zostup:** Stlačte ľavú ovládaciu páku [25] smerom nadol. Rotory sa otáčajú pomalšie a kvadroptéra klesá.

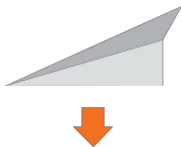
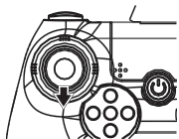

- **Otáčanie doľava:** posuňte ľavú ovládaciu páku [25] doľava. Kvadroptéra sa otáča doľava okolo vlastnej osi.

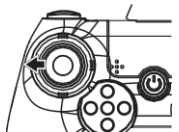

Používanie kvadroptéry

- **Otáčanie doprava:** Stlačte ľavú ovládaciu páku [25] doprava. Kvadroptéra sa otočí okolo svojej osi doprava.

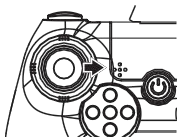

- **Let vpred:** stlačte pravú riadiacu páku [17] smerom nahor. Nos kvadroptéry sa nakloní nadol a poletí dopredu.

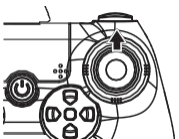

- **Lietanie dozadu:** Stlačte pravú ovládaciu páku [17] smerom nadol. Zadná časť kvadroptéry sa nakláňa nadol a letí dozadu.

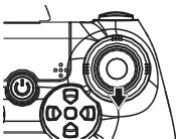

Používanie kvadroptéry

- **Let doľava:** stlačte pravú riadiacu páku [17] doľava. Kvadroptéra sa mierne nakloní doľava a poletí doľava.

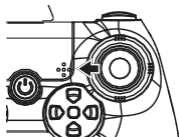

- **Let doprava:** Stlačte pravú riadiacu páku [17] smerom doprava. Kvadroptéra sa mierne nakloní doprava a poletí doprava.

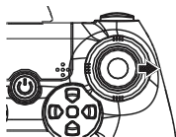

Používanie kvadrokoptéry

Nastavenia rýchlosti

Môžete nastaviť tri rýchlostné režimy: môžete nastaviť rýchlostný režim pre začiatočníkov, normálny režim a pokročilý režim.

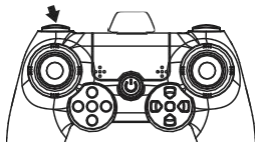

Začiatočník: Po zapnutí kvadrokoptéry je z výroby aktivovaný režim Začiatočník.

- **Normálne:** Tlačidlo režimu rýchlosti (režim 3 rýchlosti) [11]. Diaľkový ovládač vydá dve pípnutia. Aktivuje sa normálny režim.
- **Pokročilé:** Opätovne stlačte tlačidlo rýchlostného režimu (režim 3 rýchlosti) [11]. Po opätovnom stlačení tlačidla 3 SpeedMode [11] diaľkový ovládač zapípa a vrátite sa do režimu pre začiatočníkov.

Akrobatický režim

Ak chcete vykonávať saltá a premety s kvadrokoptérou počas letu, stlačte tlačidlo Flip (3D Roll) [16]. Akustický signál znie 4 sekundy, počas ktorých je kvadrokoptéra v akrobatickom režime.

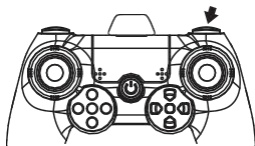

Ak je aktivovaný akrobatický režim, môžete vykonávať nasledujúce letové manévry. Uistite sa, že je okolo kvadrokoptéry dostatočný voľný priestor vo všetkých smeroch.

Používanie kvadroptéry

Pozor!

Pri vykonávaní manévru v akrobatickom režime by mala mať kvadroptéra letovú výšku aspoň 2 metre.

- **Rolovanie doľava:** stlačte pravú ovládaciu páčku [17] doľava. Kvadroptéra sa nakloní doľava.

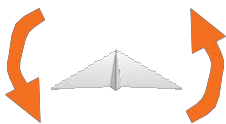
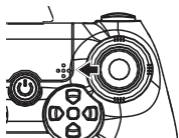

- **Rolovanie vpravo:** Stlačte pravú ovládaciu páčku [17] doprava. Kvadroptéra sa natočí doprava.

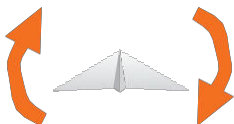
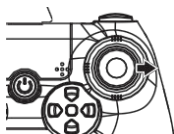

Používanie kvadroptéry

Pripojenie dronu k aplikácii

Stiahnite si bezplatnú aplikáciu "Fly Air" zo služby Google Play alebo "Rollei Fly Air" z obchodu iOS App Store a nainštalujte ju do svojho smartfónu.



Teraz zapnite dron a otvorte možnosti pripojenia v smartfóne. Otvorte možnosť pripojenia Wi-Fi a pripojte smartfón k sieti Wi-Fi dronu.

Zobrazí sa spolu s identifikátorom siete

"Fly 80_XXXX". Heslo na pripojenie dronu k smartfónu je "12345678". Ak sa chcete chrániť, zmeňte heslo na domovskej obrazovke aplikácie prostredníctvom ponuky "Možnosti". Ak zabudnete heslo, môžete ho obnoviť na predvolené výrobné nastavenia stlačením tlačidla "Photo Capture" [23] na 3 sekundy.

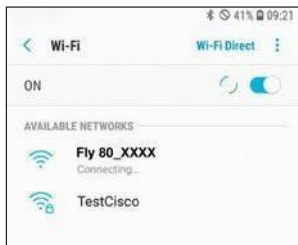

Používanie kvadroptéry

Po pripojení smartfónu a dronu otvorte aplikáciu.

Poznámka:

- Keď je dron pripojený k smartfónu, nemáte pripojenie na internet.
- Poznámka: Z bezpečnostných dôvodov zmeňte heslo Wi-Fi dronu prostredníctvom aplikácie pred prvým letom.

Kontrola aplikácie

Na domovskej obrazovke môžete nastaviť požadovaný jazyk (angličtinu, nemčinu alebo francúzštinu) a pomocou symbolu  vľavo dole môžete vyvolať ďalšie možnosti. Ak chcete zmeniť heslo WiFi, najprv použite možnosť "Heslo WiFi".

Zadajte nové heslo a postup zopakujte. Nové heslo vyžaduje aspoň 8 číslic a malo by pozostávať z veľkých a malých písmen a číslic. Kliknutím na tlačidlo "Potvrdiť" odošlete nové heslo do dronu. Nové heslo je platné okamžite po odoslaní. Potom musíte dron znova pripojiť k sieti Wi-Fi smartfónu.







Používanie kvadroptéry













Ak chcete ovládať nový dron, stlačte tlačidlo "Štart". Otvorí sa režim ovládania. Zobrazí sa živý obraz z kamery a nad ním sú umiestnené ovládacie prvky.



Ikony na obrazovke majú nasledujúce funkcie:

-  Ukončenie režimu ovládania. Znovu sa objaví domovská obrazovka.
-  Vyfoťte sa. Fotografia sa automaticky uloží na pamäťovú kartu, ak je podaná. Ak nie je vložená pamäťová karta, fotografia sa uloží do smartfónu.
-  Spustenie/zastavenie nahrávania videa. Nahrávky sa automaticky ukladajú na pamäťovú kartu, ak je vložená. Ak nie je vložená žiadna pamäťová karta, videá sú uložené v smartfóne.
-  Otvorte režim prehrávania. Tu môžete otvoriť a prezerat fotografie a videá zo smartfónu. Fotografie a videá z pamäťovej karty sa musia najprv prevziať a až potom ich môžete otvoriť v smartfóne.
-  Zmena rýchlosti dronu. Tu môžete nastaviť maximálnu rýchlosť dronu: 30 % (začiatočník), 60 % (pokročilý) alebo 100 % (expert).

Používanie kvadroptéry

-  Ovládanie pomocou gyroskopu smartfónu. To umožňuje ovládať smer letu dronu prostredníctvom gyroskopu smartfónu jeho pohybom.
-  Zobrazenie/skrytie ikon na obrazovke
Pozor:Ovládacie tlačidlá pre fotografie a video [19], [23] na diaľkovom ovládači [2] nefungujú, keď sú ikony zobrazené v APP.
-  Zobrazenie a skrytie ďalších ovládacích ikon na obrazovke:
 -  Otáčanie obrazu kamery
 -  Aktivujte režim VR v smartfóne. Teraz môžeš sledovať svoj let pomocou okuliarov VR.
 -  Aktivujte bezhlavý režim dronu. V tomto režime dron vždy letí smerom, ktorý ovládate diaľkovým ovládačom.
 -  Táto ikona sa používa na rekalibráciu gyroskopu v dróne.
-  Vzlet. Stlačením tejto ikony sa spustia rotory kvadroptéry a kvadroptéra vzlietne.
-  Núdzové zastavenie. Po stlačení tejto ikony sa všetky rotory okamžite zastavia a kvadroptéra okamžite spadne.
-  Pozemok. Ak stlačíte toto tlačidlo, kvadroptéra sama pristane a po pristáaní vypne rotory.
-  Aktivujte funkciu otáčania o 360°. Ťuknutím na túto ikonu môžete ovládať flip pomocou pravej ovládacej páčky.
-  Zobrazenie po vložení pamäťovej
-  karty. Zobrazenie, keď nie je vložená žiadna pamäťová karta.

Používanie kvadroptéry

Ľavé ovládacie tlačidlo určuje výšku letu a otáčanie dronu okolo vlastnej osi, pravé ovládacie tlačidlo určuje smer letu.

S posuvníkmi pod ovládacími tlačidlami a napravo pravým ovládacím tlačidlom upravte letové charakteristiky dronu. Je to potrebné, ak dron už nedokáže udržať vísanie v pokojných podmienkach. Nechajte dron vznášať sa na jednom mieste a sledujte, ako sa posuvníky pri pohybe menia.

Pozor!

Tlačidlá ovládania fotografií a videa [19], [23] na diaľkovom ovládaní [2] nefungujú, keď je otvorená aplikácia APP a zobrazujú sa obrázky. Skryte obrazovky v aplikácii, aby ste mohli používať tlačidlo fotografie a fotoaparátu na diaľkovom ovládači.

Núdzové zastavenie

Ak napríklad kvadroptéra [1] narazí na prekážku, stlačením tlačidla núdzového zastavenia (Stop) [22] spustíte núdzové zastavenie.

Kvadroptéra

[1] preruší let vypnutím rotorov a následným pádom na zem.

Používanie kvadrokopty

Stabilizácia letovej polohy

V závislosti od stavu batérie môže byť potrebné kvadrokopty nastaviť.

Nechajte kvadrokopty visieť na jednom mieste a sledujte zmeny stláčaním tlačidiel trimovania [14], [15], [18], [20].

Na nastavenie polohy slúžia štyri tlačidlá:

- **Pitch Trim** [15] a [20]: kvadrokopty sa bude posúvať dopredu. Stlačte tlačidlo Pitch Trim (Zadné) [20]. Kvadrokopty bude driftovať dozadu. Stlačte tlačidlo Pitch Trim (Forward) [15].
- **Roll Trim** [14] a [18]: kvadrokopty klesá doľava. Stlačte tlačidlo Roll Trim (pravé) [18]. Stlačte tlačidlo Roll Trim (Left) [14].

Návrat jedným tlačidlom

Tlačidlo One-Key-ReturnButton [13] umožňuje vrátiť kvadrokopty na miesto diaľkového ovládania. Keďže kvadrokopty nemá snímač GPS, predpokladá sa, že kvadrokopty je na priamej dráhe letu pred diaľkovým ovládačom a modrá dióda polohy smeruje od diaľkového ovládača.

Používanie kvadroptéry

1. Pomocou tlačidla One-Key-Return aktivujte funkciu One-Key-Return [13]. Kvadroptéra poletí späť k diaľkovému ovládaču.
2. Keď dosiahnete požadovanú polohu, stlačte jedným tlačidlom tlačidlo návratu [13] alebo zatlačením pravej ovládacej páky dopredu zrušíte návrat jedným tlačidlom.

Headlessmode

Režim Headlessmode je takzvaný režim relatívneho ovládania. V tomto režime bez ohľadu na to, v akej orientácii sa kvadroptéra nachádza, vždy poletí v smere pravej riadiacej páky [17]. Nezáleží na tom, či je predná časť kvadroptéry vpredu, vzadu, vľavo alebo vpravo.

Začiatočníci môžu rýchlo dokončiť niektoré letové cvičenia v režime bez hlavy. Pre správne ovládanie kvadroptéry by ste však mali uprednostniť režim Normal. Ak chcete aktivovať režim Headless Mode, stlačte tlačidlo Headless Mode [24]. Aktivovaný režim je signalizovaný tromi rýchlymi zvukovými signálmi a blikaním LED diód kvadroptéry. Ak chcete funkciu deaktivovať, stlačte tlačidlo znova.

Používanie kvadrokoptéry

Snímanie fotografií a videí

Počas letu môžete robiť fotografie a videá.

- **Snímanie fotografie:** Stlačením tlačidla na nahrávanie fotografií [23] nasnímajte fotografiu. Kontrolky polohy [34], [35] na kvadrokoptére raz krátko zabliknú.
- **Nahrávanie videa:** Stlačením tlačidla nahrávania videa [19] nahráte video. Kontrolky polohy [34] budú svietiť počas trvania nahrávania, [35] na kvadrokoptére nepretržite blikajú. Opätovným stlačením tlačidla nahrávania videa nahrávanie zastavíte.

Varovanie:

- Upozorňujeme, že kamera nahráva videá bez zvuku, pretože by bolo počuť len hluk rotora.
- Tlačidlá ovládania fotografií a videa [19], [23] na diaľkovom ovládaní [2] nefungujú, keď je aplikácia otvorená a na obrazovke sú zobrazené ikony. Skryte ikony na obrazovke v aplikácii, aby ste mohli používať tlačidlo fotografie a fotoaparátu na diaľkovom ovládači.

Používanie kvadrokoptéry

Indikátor stavu batérie

Stav nabitia batérie kvadrokoptéry indikujú LED diódy kvadrokoptéry. -

Dostatočné nabitie batérie: 4 - 2 kontrolky nabíjania na kvadrokoptére svietia

nepretržite červená.

- **Batéria je vybitá:** červená bliká iba jedna kontrolka nabitia [37].

Pristante s kvadrokoptérou, keď začne blikať posledný indikátor slabej batérie. Približne po 1 minúte kvadrokoptéra automaticky pristane.

Pozor! Vonkajšie poveternostné podmienky a silný vietor môžu výrazne ovplyvniť automatické pristátie, keď je batéria vybitá.

Výmena listov rotora

Ak chcete vymeniť poškodený list rotora, najprv z bezpečnostných dôvodov vyberte batériu z kvadrokoptéry. Potom uvoľnite skrutku v strede poškodeného listu rotora zhora.

Odstráňte poškodený list rotora a vložte nový. Nový list rotora nasadte späť pomocou skrutky. Skrutku dobre utiahnite, ale dávajte pozor, aby ste ju neutiahli príliš.

Poznámka: Pri umiestňovaní listov rotora na tyč dbajte na to, aby bol riadok na hornej strane dištančnej podložky rotora v smere vyrovnávania tyče. Až potom je možné skrutku utiahnuť.

Používanie kvadroptéry

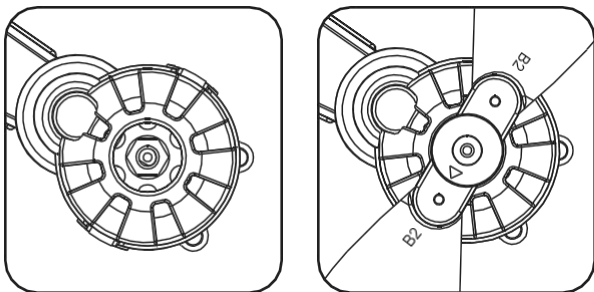

Pozor!

Lopatky motora vpredu vľavo a vzadu vpravo sú označené A1/A2. Lopatky rotora vpredu vpravo a vzadu vľavo sú označené B1/B2. 2 lopatky rotora označené A a 2 lopatky rotora označené B sú súčasťou dodávky. Pri výmene listov rotora vždy dbajte na to, aby sa medzi sebou vymieňali len listy rotora s rovnakým označením, pričom listy A1 a A2, ako aj listy B1 a B2 musia mať rovnakú konštrukciu. Rotory označené A1 alebo A2 sa môžu pripevniť len na ramená rotora označené A a rotory označené B1 a B2 na ramená rotora označené B.

Doprava

1. Kvadroptéru vždy prenášajte/zdvíhajte za telo dronu alebo letové ramená. Kvadroptéru nikdy nenoste za rotory alebo iné citlivé časti.
2. Kvadroptéru prepravujte v pôvodnom obale alebo v podobnom vhodnom obale.

3. Na kvadrokoptéru nikdy nič nenasadzujte.

Na kvadrokoptéru nikdy nič nekladte a chráňte ju pred nebezpečenstvom stúpania alebo sedenia na nej.

4. Chráňte kvadrokoptéru pred nárazmi a silnými vibráciami, najmä pri preprave vo vozidlách. Zabezpečte kvadrokoptéru proti pošmyknutiu a pádu.

Údržba a riešenie problémov

Kvadrokoptéra nereaguje

- Skontrolujte, či sú batérie kvadrokoptéry a diaľkového ovládania dostatočne nabité. V prípade potreby nabite batériu kvadrokoptéry a/alebo vymeňte batérie diaľkového ovládania.
- Skontrolujte, či je vzdialenosť medzi kvadrokoptérou a diaľkovým ovládaním väčšia ako 40 metrov.

Kvadrokoptéra nereaguje správne

- Skontrolujte, či sú batérie kvadrokoptéry a diaľkového ovládania dostatočne nabité. V prípade potreby nabite batériu kvadrokoptéry a/alebo vymeňte batérie diaľkového ovládania.
- Skontrolujte, či frekvenciu diaľkového ovládania neruší iný diaľkový ovládač alebo podobný zdroj rušenia v okolí. V prípade potreby sa od zdroja rušenia dostatočne vzdiali.

Údržba a riešenie problémov

Quadropter dlhšie vykazuje dobré letové vlastnosti

- Skontrolujte, či výrobok nie je zjavne poškodený alebo znečistený. Ak je výrobok znečistený, dôkladne ho vyčistite (kapitola "Čistenie" na strane 95). Ak je poškodený, vymeňte lopatky rotora alebo zariadenie riadne zlikvidujte.
- Skontrolujte, či pri výmene neboli nesprávne namontované listy rotora (pozri "Výmena listov rotora" na strane 89).

Kvadroptéra neustále lieta na jednu stranu alebo hore/dole

- Skontrolujte, či sú batérie kvadroptéry a diaľkového ovládania dostatočne nabité. V prípade potreby nabite batériu kvadroptéry a/alebo vymeňte batérie diaľkového ovládania.
- Skontrolujte, či je potrebné kvadroptéru trimovať. pozrite si časť "Trimovanie letovej polohy" na strane 86.

Kvadroptéra sa už neotáča dol'ava a doprava

- Skontrolujte, či je zapnutý režim bezhlavého letu a v prípade potreby ho vypnite. Kapitola "Režim bezhlavého letu" na strane 87.

Vietor

Pravidlo letu kvadroptéry stanovuje, že rýchlosť vetra nesmie prekročiť 2/3 maximálnej rýchlosti kvadroptéry. Maximálnu rýchlosť kvadroptéry nájdete v technických údajoch.

Na určenie rýchlosti vetra môžete použiť rôzne webové stránky alebo aplikácie tretích strán. Na stratu kvadroptéry v dôsledku vetra sa nevzťahuje žiadna záruka ani garancia.

Čistenie

Varovanie: nebezpečenstvo popálenia!

- Kvadrokoptéra [1] sa počas prevádzky zahrieva!
- Pred každým čistením nechajte kvadrokoptéru [1] úplne vychladnúť.

Varovanie: nebezpečenstvo skratu!

- Voda, ktorá sa dostala do krytu, môže spôsobiť skrat.
- Kvadrokoptéru [1] nikdy neponárajte do vody.
- Dbajte na to, aby sa do krytu nedostala voda.

Varovanie: Nebezpečenstvo pri nesprávnej manipulácii!

- Nesprávna manipulácia s kvadrokoptérou [1] môže viesť k jej poškodeniu.
- Nepoužívajte žiadne agresívne čistiace prostriedky, kefy s kovovými alebo nylonovými štetinami, ostré predmety, nylonové štetiny ani ostré alebo kovové čistiace predmety, ako sú nože, tvrdé špachtle atď. Tie môžu poškodiť povrch.
- Nikdy nedávajte kvadrokoptéru [1] do umývačky riadu. Zničíte ho.
- Nechajte kvadrokoptéru [1] úplne vychladnúť.
- Kvadrokoptéru [1] utrite mierne vlhkou handričkou. Potom nechajte kvadrokoptéru [1] úplne vyschnúť.

Odstránenie základne

Pred likvidáciou kvadrokopty sa musí batéria [5] vybrať a zlikvidovať samostatne. Postupujte takto:

1. Najprv sa uistite, že kvadrokopty a diaľkový ovládač sú vypnuté, a uistite sa, že kvadrokopty a diaľkový ovládač zostanú vypnuté počas celého obdobia vyberania batérie.
2. Vyberte batériu [7] z priehradky na batérie [30] na spodnej strane kvadrokopty stlačením tlačidla na uvoľnenie batérie a vysuňte batériu [7] z priehradky na batérie [31] v smere šípky do zadnej polohy LED [35].
3. Opatrne vyberte batériu z kvadrokopty.
4. Pomocou krížového skrutkovača (nie je súčasťou dodávky) odskrutkujte kryt batérie a odpojte káble od dosky plošných spojov.
5. Batériu zlikvidujte podľa popisu v kapitole "Likvidácia".

Likvidácia



Obal riadne zlikvidujte. Využívajte miestne možnosti zberu papiera, lepenky a ľahkých obalov (platí v Európskej únii a ďalších európskych krajinách so systémami separovaného zberu recyklovateľných materiálov).

Likvidácia



Spotrebiče označené týmto symbolom sa nesmú vyhadzovať do domového odpadu! Zo zákona ste povinní Staré spotrebiče likvidujte oddelene od domového odpadu. Informácie o zberných miestach, ktoré bezplatne prijímajú staré spotrebiče, získate na miestnom obecnom alebo mestskom úrade.



Nabíjateľné batérie sa nesmú vyhadzovať do domového odpadu! Ako spotrebiteľ ste zo zákona povinný likvidovať všetky batérie a akumulátory spôsobom šetrným k životnému prostrediu. životného prostredia bez ohľadu na to, či obsahujú škodlivé látky*. Nabíjateľné batérie a akumulátory sú preto označené susedným symbolom. Ďalšie informácie získate u svojho predajcu alebo na zberných miestach a miestach spätného odberu vo vašej obci.

*označené Cd = kadmium, Hg = ortuť, Pb = olovo.

Vyhlásenie o zhode

Rollei GmbH & Co. KG týmto vyhlasuje, že rádiové zariadenie typu "Rollei Fly 80" je v súlade so smernicou 2014/53/EÚ.

Úplné znenie vyhlásenia o zhode EÚ je k dispozícii na tejto webovej stránke:
www.rollei.com/egk/fly80.



Rollei GmbH & Co. KG, In de Tarpen 42, 22848 Norderstedt, Nemecko

Rollei

Rollei GmbH & Co. KG
In de Tarpen 42 22848
Norderstedt

Služba - horúca linka:

+49 40 270750277

 /rollei.foto.de

 @rollei_de

Číslo položky: 35101

www. **rollei**.cz