

Rollei



ROLLEI Lumis Mini Ring Light

Užívateľský manuál

Užívateľský manuál

Bezpečnostní opatření

- Udržujte produkt v suchu. Nedotýkejte se zařízení mokřými rukama. Neponořujte výrobek do vody ani jej nevystavujte dešti.
- Tento výrobek není vodotěsný.
- Baterie je vestavěná a je zakázáno ji rozebírat.
- Nepoužívejte zařízení v blízkosti hořlavých plynů nebo kapalin.
- Nepoužívejte, neskladujte a nenabíjejte zařízení v prostředí s vysokou teplotou nebo v uzavřeném prostoru na přímém slunečním světle. Produkt nelze použít při okolní teplotě vyšší než 40°.
- Pokud bylo pouzdro poškozeno tak, že jsou odkryty vnitřní součásti, zařízení již nepoužívejte.
- Během jízdy tímto zařízením nikdy nefilmujte řidiče, řidiče autobusů, cyklisty, motocyklisty ani strojvedoucí. Řidič může v důsledku oslnění způsobit nehodu.
- Nesvítejte do očí osob a zvířat, protože by to mohlo způsobit poškození sítnice, vážné poruchy zraku a dokonce slepota.
- Uchovávejte mimo dosah dětí.

Opatření při používání

1. Po dokončení nabíjení odpojte kabel USB.
2. Pokud jste produkt delší dobu nepoužívali, nabijte baterii před dalším použitím.
3. Z důvodu prodloužení životnosti baterie se doporučuje nabíjet ji minimálně každé tři měsíce i při nepoužívání.
4. Tento výrobek má vestavěnou dobíjecí baterii, která má určitou životnost. Po určité době bude kapacita baterie klesat, to je ale běžná vlastnost.
5. Pokud bude zařízení používáno v příliš chladném nebo příliš horkém prostředí, může se automaticky vypnout, aby se chránilo.
6. Pokud se vyskytne problém, nechte produkt zkontrolovat autorizovaným servisním střediskem. Není dovoleno produkt rozebírat v případě poruchy.

Bezpečnostné opatrenia

- Udržujte produkt v suchu. Nedotýkajte sa zariadenia mokřými rukami. Neponárajte výrobok do vody a nevystavujte ju dažďu.
- Tento výrobok nie je vodotesný.
- Batérie je vstavaná a je zakázané ju rozoberať.
- Nepoužívajte zariadenie v blízkosti horľavých plynov alebo kvapalín.
- Nepoužívajte, neskladujte a nenabíjajte zariadení v prostredí s vysokou teplotou alebo v uzavretom priestore na priamom slnečnom svetle. Produkt nemožno použiť pri okolitej teplote vyššej ako 40 °.
- Ak bolo puzdro poškodené tak, že sú odkryté vnútorné súčasti, zariadenie už nepoužívajte.
- Počas jazdy týmto zariadením nikdy nefilmujte vodiča, vodičov autobusov, cyklistov, motocyklistov ani rušňovodič. Vodič môže v dôsledku oslnenia spôsobiť nehodu.
- Nesvietajte do očí osôb a zvierat, pretože by to mohlo spôsobiť poškodenie sietnice, vážne poruchy zraku a dokonca slepota.
- Uchovávajte mimo dosahu detí.

Opatrenia pri používaní

1. Po dokončení nabíjania odpojte kábel USB.
2. Ak ste produkt dlhšiu dobu nepoužívali, nabite batériu pred ďalším použitím.
3. Z dôvodu predĺženia životnosti batérie sa odporúča nabíjať ju minimálne každé tri mesiace aj pri nepoužívaní.
4. Tento výrobok má vstavanú dobíjaciu batériu, ktorá má určitú životnosť. Po určitej dobe bude kapacita batérie klesať, to je ale bežná vlastnosť.
5. Pokiaľ bude zariadenie používané v príliš chladnom alebo príliš horúcom prostredí, môže sa automaticky vypnúť, aby sa chránilo.
6. Ak sa vyskytne problém, nechajte produkt skontrolovať autorizovaným servisným strediskom. Nie je dovolené produkt rozoberať v prípade poruchy.

Prvky na zařízení:

1. Otočné kolečko pro regulaci jasu
2. Indikátor baterie
3. Tlačítko zapnutí / vypnutí
4. Konektor USB-C
5. Otočné kolečko pro regulaci teploty barev
6. Cold shoe
7. Univerzální patice blesku (se závitem 1/4 ")

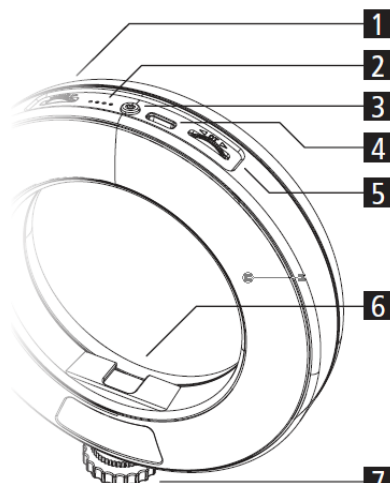

1. Otočné koliesko pre reguláciu jasu
2. Indikátor batérie
3. Tlačidlo zapnutia / vypnutia
4. Konektor USB-C
5. Otočné koliesko pre reguláciu teploty farieb
6. Cold shoe
7. Univerzálny päťice blesku (so závitom 1/4 ")

Nabíjení:

Během nabíjení bliká indikátor baterie zeleně. Po úplném nabití se 4 indikátory baterie rozsvítí zeleně.

Poznámka:

- K nabíjení nelze používat rychlonabíječky, pouze napájecí adaptéry s maximálně 5 V / 1 A.
- K nabíjení zařízení používejte pouze kabel USB, který je součástí balení. Jinak hrozí nebezpečí požáru nebo úrazu elektrickým proudem.

Počas nabíjania bliká indikátor batérie zeleno. Po úplnom nabití sa 4 indikátory batérie rozsvieti na zeleno.

Poznámka:

- Na nabíjanie sa nesmú používať rýchlonabíjačky, iba napájacie adaptéry s maximálnym prúdom 5 V / 1 A.
- Na nabíjanie zariadenia používajte iba kábel USB, ktorý je súčasťou balenia. V opačnom prípade hrozí nebezpečenstvo požiaru alebo úrazu elektrickým prúdom.

Spínač / režim a tlačítko pro zapnutí / vypnutí

Rollei LUMIS Mini Ring Light lze zapínat a vypínat pomocí tlačítka zapnutí / vypnutí [3].



Rollei LUMIS Mini Ring Light možné zapínať a vypínať pomocou tlačidla zapnutia / vypnutia [3].

Otočné kolečko pro regulaci jasu

Jas lze plynule nastavit pomocí otočného kolečka pro regulaci jasu [1].



Jas je možné plynule nastaviť pomocou otočného kolieska pre reguláciu jasu [1].

Otočné kolečko pro regulaci teploty barev

Teploty barev lze nastavit (mezi 3200 a 5600 K) pomocí otočného kolečka pro regulaci teploty barev [5].



Teploty barev lze nastavit (mezi 3200 a 5600 K) pomocí otočného kolečka pro regulaci teploty barev [5].

Rollei

www.Rollei.cz

www.Rollei.cz

[Facebook.com/RolleiCZ](https://www.facebook.com/RolleiCZ)

www.Rollei.de

www.Rollei.com