

Rollei

Studio Lumen 150

LED kontinuální světlo s bajonetem Bowens
typu S LED kontinuální světlo s držákem
Bowens typu S



POKYNY V NĚMČINĚ
MANUÁL V ANGLIČTINĚ

Před prvním použitím

Před prvním použitím přístroje si pečlivě přečtěte návod k obsluze a bezpečnostní pokyny.

Návod k obsluze uschovejte spolu s přístrojem pro další použití. Pokud toto zařízení používají další osoby, dejte jim k dispozici tento návod. Pokud přístroj předáte třetí osobě, patří tento návod k přístroji a musí být dodán spolu s ním.

Vysvětlení symbolů

V této příručce, na světelné diodě LED nebo na obalu jsou použity následující symboly.

 Výrobky označené tímto symbolem splňují všechny příslušné předpisy Společenství Evropského hospodářského prostoru.

 Výrobky označené tímto symbolem jsou napájeny střídavým proudem.

Přehled

- 1 LED
- 2 Uvolnění držáku Bowens typu S
- 3 Rukojeť pro přenášení
- 4 Displej
- 5 Tlačítka dotykového senzoru pro regulaci jasu
- 6 Vypínač zapnutí/vypnutí
- 7 Zásuvka síťového kabelu
- 8 Montáž do tvaru písmene U*
- 9 Zámek stativu lampy
- 10 Držák Bowens typu S

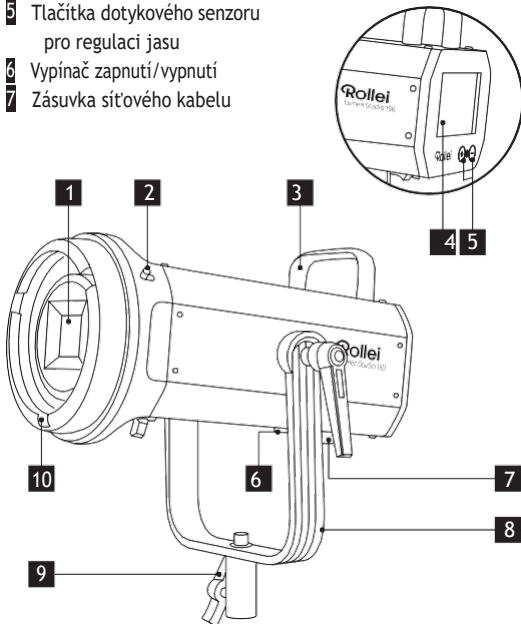

Ovládání Rollei Lumen Studio 150

Zasuňte dodaný síťový kabel do zásuvky [7] světla Rollei Lumen Studio 150. Stisknutím spínače zapnutí/vypnutí (5) do polohy "I" zapněte světlo. V poloze "O" je světlo vypnuté .

Poznámka: Před použitím sejměte bezpečnostní krytku světla LED pomocí uvolňovacího tlačítka bajonetu.

Po použití nasad'te bezpečnostní krytku zpět tak, že ji nasadíte a necháte ji zacvaknout na místo (pokyny viz "Držák Bowens typu S") .

Držák Bowens typu S

- Fotoaparát Rollei Lumen Studio 150 je vybaven držákem Bowens
Držák typu S pro použití různých světelných tvarovacích prvků (softboxy, reflektory atd.).
- Vložte tvarovací prvek světla se třemi bajonetovými kolíky do příslušných vybrání na hlavě LED světa a zajistěte jej krátkým otočením doprava, dokud slyšitelně nezapadne na místo.
- Chcete-li sejmout tvarovač světla, zatáhněte za uvolňovací tlačítko bajonetu směrem dozadu, otočte tvarovač světla doleva a vytáhněte jej dopředu.

Displej



- 1 Jas v %
- 2 Teplota trvalého světla LED
- 3 Bluetooth®*
- 4 Teplota barev
- 5 Tlačítka dotykového senzoru pro regulaci jasu

Nastavení jasu

Nastavení jasu pomocí dotykových senzorových tlačítek pro regulaci jasu [5]. Jas lze nastavit v rozmezí 0 až 100 % v krocích po 1 %.

U-konzola

Aby bylo možné světlo LED namontovat i shora (např. na strop), upevňuje se pomocí otočného držáku ve tvaru U. Můžete povolit šrouby na bocích, otočit držák a znovu jej namontovat shora. Tím je zajištěn spolehlivý odvod tepla.

Aplikace Rollei Lumen / Bluetooth®*



Aplikace Rollei Lumen

Stáhněte si aplikaci "Rollei Lumen" přímo z App Store nebo Google Play Store (iOS .90 nebo vyšší, Android .50 nebo vyšší).

Propojení s chytrým telefonem

- 1 . Aktivujte Bluetooth®* ve smartphonu .
- 2 . Zapněte světlo Rollei Lumen Studio .
- 3 . Otevřete aplikaci "Rollei Lumen", spojení s telefonem se naváže automaticky.

Poznámka:

- Spojení se navazuje pomocí technologie "Bluetooth® Low Energy" (BLE). Připojení ke světlu LED se vytváří přímo v aplikaci.



Technické údaje

LED dioda napájení	150 W
Teplota barev	5,500 K ± K200
Index podání barev (CRI)	95+
Index konzistence televizního osvětlení (TLCI)	96+
Nastavení výkonu	0 - 100 % v krocích po 1 %
Osvětlenost bez reflektoru / s reflektorem	55,680 lx (0.5m v K5,500) / 572,660 lx (0.5m při K5,500)
Držák Bowens typu S	Ano
Dálkové ovládání	Prostřednictvím aplikace Rollei Lumen
Verze Bluetooth®*	4.0
Rádiové frekvenční pásmo	2.400-2480 GHz
Maximální přenosový výkon	8 dBm
Napájení	AC100 - 240V / 47 - 63Hz
Třída energetické účinnosti (EU 2017/1369)	F
Třída energetické účinnosti EU spektra (EU 2017/1369)	A - G
Objemový chladicí ventilátor	20 <dB (0.5m)
Připojení	Napájecí kabel, Bowens typu S-Mount

Rozměry Hmotnost	25.5 x .135 x cm114 ¹⁾ .14kg ¹⁾
Obsah krabice	Rollei Lumen Studio 150, síťový kabel

1) Bez držáku U a bezpečnostní krytky.

Technické údaje se mohou změnit bez předchozího upozornění. S výjimkou tiskových chyb a omylů. Reprodukce tohoto návodu k obsluze - ani částečná - není povolena.

Bezpečnostní pokyny

Nebezpečí elektrického proudu!

Chybná elektrická instalace nebo nadměrné napětí v síti mohou způsobit úraz elektrickým proudem .

- Výrobek připojte pouze v případě, že síťové napětí zásuvky odpovídá údajům na typovém štítku.
- Připojte výrobek ke snadno přístupné zásuvce, abyste jej mohli v případě problémů rychle odpojit od elektrické sítě.
- Používejte pouze dodaný síťový kabel .
- Výrobek nepoužívejte, pokud je viditelně poškozený nebo pokud je kabel vadný.
- Pokud dojde k poškození výrobku nebo jeho příslušenství, musí je vyměnit nebo opravit výrobce, jeho servisní oddělení nebo podobně kvalifikovaná osoba, aby se předešlo nebezpečí.
- Kryt nesmí být otevírán a opravy smí provádět pouze kvalifikovaný technik. Za tímto účelem se obraťte na odborný servis. Jakákoli odpovědnost a veškeré záruční nároky jsou vyloučeny v případě oprav provedených uživatelem, nesprávného připojení nebo nesprávné obsluhy.
- Nepoužívejte výrobek s externím časovačem nebo samostatným systémem dálkového ovládnání.

Bezpečnostní pokyny

- Pokud výrobek delší dobu nepoužíváte, vždy jej odpojte od zdroje napájení.
- Chraňte výrobek před vlhkostí. Nedotýkejte se výrobku mokřýma/vlhkýma rukama ani jej neponořujte do vody.
- Tento výrobek není vodotěsný! Nepoužívejte tento výrobek za deště nebo ve vlhkém prostředí. Nikdy se výrobku nedotýkejte během bouřky.
- Před odpojením napájení nebo baterie vypněte přístroj hlavním vypínačem .

Pozor!

- Síťový kabel nikdy nepoužívejte jako rukojeť pro přenášení .
- Výrobek a příslušenství uchovávejte mimo dosah otevřeného ohně, horkých povrchů a snadno vznětlivých materiálů.
- Síťový kabel položte tak, aby nepředstavoval nebezpečí zakopnutí.
- Napájecí kabel neohýbejte a nepokládejte jej na ostré hrany.

Bezpečnostní pokyny

Pozor!

Nebezpečí pro děti a osoby s omezenými fyzickými, smyslovými nebo mentálními schopnostmi (např. osoby s částečným zdravotním postižením, starší osoby s omezenými fyzickými a mentálními schopnostmi) nebo nedostatkem zkušeností a znalostí (např. starší děti).

- Tento výrobek mohou používat osoby se sníženými fyzickými, smyslovými nebo duševními schopnostmi nebo osoby s nedostatkem zkušeností a znalostí, pokud jsou pod dohledem nebo obdržely pokyny pro bezpečné používání výrobku a rozumí možným nebezpečím vyplývajícím z jeho používání. Děti si s výrobkem nesmí hrát. Výrobek nesmí čistit ani udržovat děti. Dětem mladším osmi let zabraňte v přístupu k výrobku a jeho příslušenství.
- Do výrobku nekládejte žádné předměty.
- Nenechávejte výrobek během provozu bez dozoru.
- Výrobek není hračka. Výrobek, příslušenství a obalové materiály uchovávejte mimo dosah dětí a zvířat, abyste zabránili nehodám a udušení.
- Pouze pro účely fotografického osvětlení. Není vhodné pro trvalé osvětlení místnosti.

Bezpečnostní pokyny

- Nenatáčíme řidiče automobilů, autobusů, jízdních kol, motocyklů nebo vlaků při řízení tohoto výrobku. Řidič může být oslepen a způsobit nehodu. To platí i pro neuvedené osoby nebo skupiny, pokud by případné oslnění mohlo způsobit nehodu.
- Nesvitte lidem ani zvířatům přímo do očí, protože by mohlo dojít k poškození sítnice, poruchám zraku nebo dokonce ke slepotě.
- Během provozu zajistěte dostatečné větrání. Nikdy nezakrývejte větrací štěrby jednotky.
- Přístroj nepoužívejte ani neskladujte při vysokých teplotách nebo v uzavřených místnostech vystavených přímému slunečnímu záření. Výrobek by se neměl používat při teplotách okolí vyšších než 40 °C.



Obal zlikvidujte v souladu s jeho typem. Využijte místní možnosti sběru papíru, lepenky a dalších materiálů. (Platí v Evropské unii a dalších evropských zemích se systémy odděleného sběru recyklovatelných materiálů.)



Zařízení označená tímto symbolem se nesmí likvidovat společně s domovním odpadem! Ze zákona jste povinni likvidovat stará zařízení odděleně od domovního odpadu. Informace o sběrných místech, která bezplatně přijímají staré spotřebiče, získáte na místním úřadě nebo městském úřadě.

Tímto společnost Rollei GmbH & Co . KG tímto prohlašuje, že rádiový systém typu "Rollei Lumen Studio 150" je v souladu se směrnicí 2014/53/EU .

Úplné znění EU prohlášení o shodě si můžete stáhnout na této internetové adrese:

www.rollei.com/egk/lumenstudio150



Rollei GmbH & Co . KG
In de Tarpen Norderstedt
42,22848Německo

Rollei

Rollei GmbH & Co KG
In de Tarpen
Norderstedt



www.rollei.cz